

El Bolshoi

MEXICO D.F. JUN 19 1926

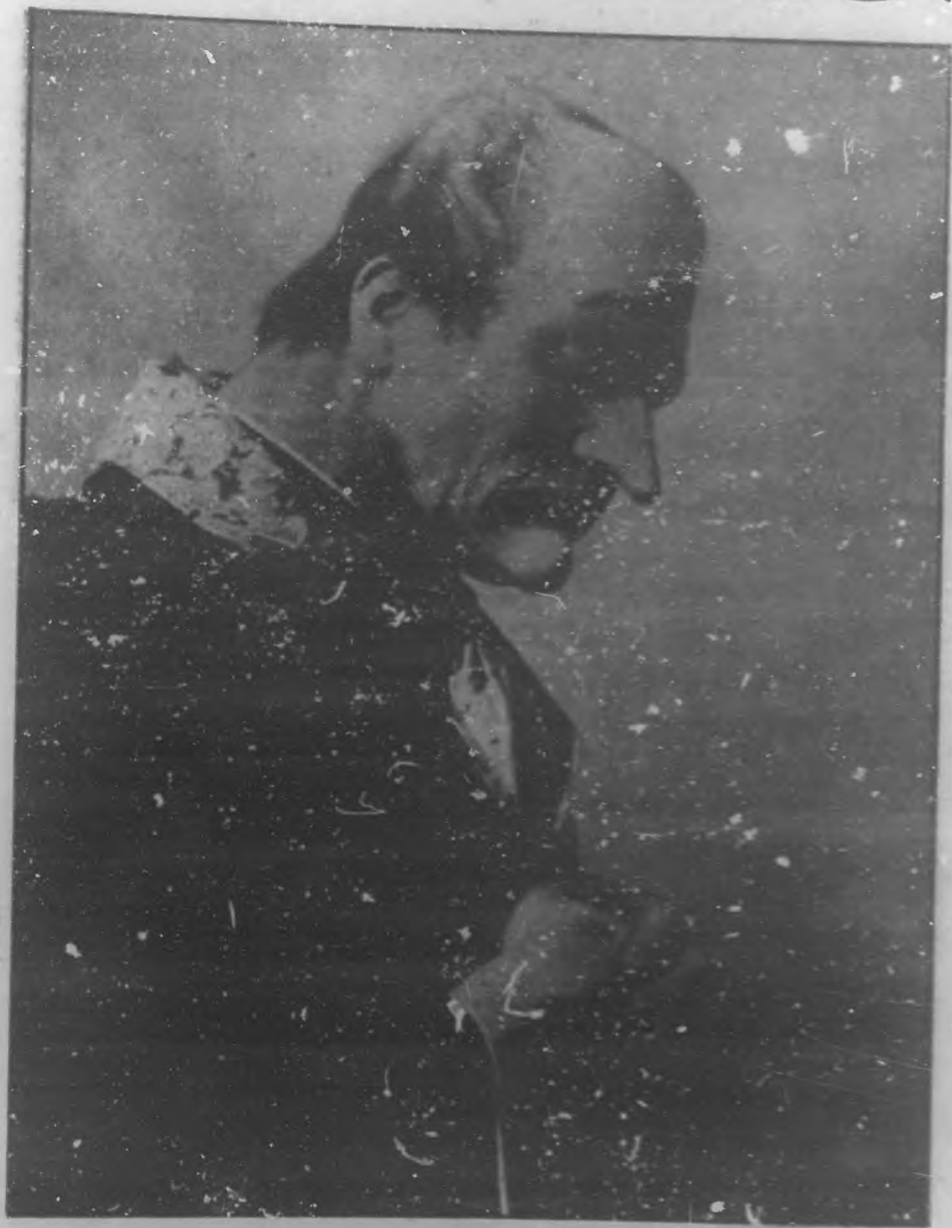

FEODOR CHALIAPIN
La más grande figura del arte lírico contemporáneo, que a principios del año próximo actuará en nuestra ciudad.

HABANA-CUBA.

Junio 20, de 1926.

FEMINIDADES
ALGO FRIVOLO Y ALGO SERIO
LA CONSERVACION DEL CALZADO
A CARGO DE MISS DOROTHY



He aquí tres de los maniqués que formaron parte de la primera exposición de modas que se ha celebrado en China, y que fui clasificada recientemente. Como se ve, estas modas genuinamente chinas son muy distintas de las francesas y norteamericanas, que aquí estamos acostumbrados a admirar.

No basta con tener un calzado bien hecho y de elevado precio; precisa también para ir siempre bien calzada, saber cuidar los zapatos y las botas. El calzado debe limpiarse, cada vez que ha sido usado. Con una hoja de metal se rasca la suela, para librarla de la suciedad recogida inevitablemente. Luego se procede a hacer un minucioso examen del calzado, para reponer inmediatamente los botones, cintas, etc., que han perdido precisión. La plantilla debe ser reemplazada en seguida que la que se le ve empiece a ensuciarse. La mejor plantilla es la de piel, fina y blanca. Esta plantilla se fija con unas gotitas de goma, para evitar la formación de arrugas, que originan molestas durezas en la planta del pie. Razonada la elección de betunes y de cremas. No aceptéis más que los de buenas marcas, teniendo en cuenta, que un betún puede ser muy bueno para una piel y detestable para otra. Vuestro zapatero, puede y debe aconsejaros en esta materia. De cualquier modo, y por bueno que sea el betún elegido, usad con mucha prudencia, y no empleéis sino raras veces barnices que queman la piel. Os recomiendo el betún siguiente: Negro de marfil, 400 gramos; Azúcar negro, 80 gramos, Aceite de olivas, 1 cucharado. Añadid a la mezcla, dos copas de cerveza y dejadlo todo reposar veinticuatro horas antes de guardarlo en un frasco, que conservareis tapado. El calzado de charol, se limpia bien con unas gotas de leche, que se pasan sobre el calzado con un pedazo de franela. Se seca luego y se frota con un pedazo de seda. Este calzado, más que los otros exige, que se le limpie al descalzarse. Si no tenéis esta precaución, vuestro que en poca tiempo se deforma, se endurece y se agrieta. El mejor modo de conservar el calzado de antilope o de gamuza, consis-

te en pasarle una esponja húmeda, frotándose luego con pulida especial, que se vende en todas las buenas zapaterías. Para la conservación del calzado de piel blanca, son muchas las preparaciones líquidas, que con ese objeto se venden en varios lugares. No pongáis nunca, cerca del fuego el calzado, para secarlo cuando está húmedo. El fuego daña todas las pieles y agranda rápidamente el charol. Por último, para evitar que el calzado se desdrene, tened siempre a mano para vuestros zapatos. Al desmenuzarse y luego de haber quitado el barro de la suela, en la forma ya indicada, poned el calzado que os quedará en sus formas, de donde no desús sacado, para proceder a la limpieza. Mi última recomendación es: que no uséis jamás para estar en casa, el mismo calzado con que acudáis de hacer una larga caminata. El calzado de casa, debe ser abarcado, cómodo y vistoso.

CONTESTACIONES:
Señora de Gutiérrez, (cliente de "El Encanto").—Sí, señora, la novela "Flor de Manigua", de nuestro compañero el ingeniero J. M. Placencia, se vende en el departamento de revistas y Patrones de "El Encanto", en la planta baja. El precio de venta que usted dice de \$8.25 debe ser un error, de usted o de la señorita encargada de la venta de libros. La novela "Flor de Manigua", que tanto interés ha despertado en Cuba como en España, se vende al precio de UN PESO el ejemplar, no mismo en "El Encanto", que en las buenas librerías, (en las buenas, no en todas).
Lourdes.—Esojarme por lo mucho que preguntan? No cabe aquí más que indicar de "Penter" puede emplearlo sin temor, en el baño de su baño. Las sustancias que entran en su elaboración, son absolutamente inofensivas y siempre igual, que no perjudica ni a los niños recién nacidos.

SUSCRIPCION:
Un año, \$12.00; Un semestre, \$6.00; Un trimestre, \$3.00; Un mes, \$1.00
Los pagos por adelantado.
Número suelto: 30 centavos
Número atrasado del año en curso, 40 centavos.
Número atrasado de años anteriores: \$1.00.
Para el extranjero por años y semestres solamente, a razón de \$1.25 mensual.

Bohemia
Ilustración Mundial

Editada por "Prensa Gráfica Cubana, S. A." Se publica todas las semanas. Premiada con medalla de Oro en las Exposiciones Nacionales de 1913 y de Caraguá de 1912 y en las de San Francisco y Panamá.

MIGUEL A. QUEVEDO
Director:
JOSE A. GIRALT
Redactor Jefe:
PEDRO A. VALER
Director Artístico:
GABRIEL QUEVEDO
Administrador:
Representantes en los Estados Unidos de América:
S. S. KOPPE & CO., New York

Redacción, Administración y Talleres:
Edificio de BOHEMIA, América Arias (antes Trocadero), número 89, 91 y 93.
Cable y Telégrafo: BOHEMIA.
Teléfonos: Dirección, M-1392; Administración, A-5658 y Talleres: M-5665.
Apartado: 216-

JARDIN EL CLAVEL

PARA REGALOS
Las más selectas y mejores flores son las de "EL CLAVEL". Bouquets para novias y ramos de tornaboda desde \$1.00 al de mejor costo.
Caja de flores y Ramos artísticos para regalos y felicitaciones desde \$5.00 en adelante.
Arapas, Herraduras y Liras preciosas para regalar a las artistas desde \$10.00 a la más valiosa.
Banderas, Escudos, Estrellas y letreros de flores naturales para artistas y actos patrióticos, desde \$20.00.
Enviamos flores a la Habana, al interior de la Isla y a cualquier parte del mundo.

FLORES Y CORONAS
Hacemos adornos de iglesias y de casas para bodas y fiestas desde el más sencillo y barato al mejor y más extraordinario.
Centros de mesa artísticos y originales para comidas y banquetes, desde \$3.00 en adelante.
Especialidad en ofrendas fúnebres de Coronas, Cruces, Cojines y Columnas, tronchadas desde \$3.00 a la más suntuosa.
Cruces, Sudario para colocar sobre el féretro, ofrenda muy fúnebre y del mejor efecto, desde \$30.00 hasta \$75.00 y \$100.00 una.
Sudario de tul para cubrir el féretro tapizado de flores selectas y escogidas de \$100.00 hasta \$250.00 uno.

VISITENOS O HAGA SUS PEDIDOS POR TELEFONO
"Jardin EL CLAVEL"
ARMAND Y HERMANO
GENERAL LEE Y SAN JULIO.—MAR' ANAO.
Teléfonos: FO-7238, FO-7029, FO-7937, F-2587
REMITIMOS CATALOGOS GRATIS

Cable "NIKI".
Hotel "La Estrella"
146 West 82nd Street
NEW YORK CITY
Casa de primer orden, montada con todos los adelantos modernos. Situada en la parte más céntrica de la ciudad. Cocina española y criolla. Apartamento de dos y tres habitaciones con baño privado.
PRECIOS MODERADOS

23 años de experiencia. El más antiguo. Las mejores referencias de la Habana. Trabajos garantizados. Precios módicos.
Luis de los Reyes
Compra-Venta y Reparación de Máquinas de Escribir.
Reparación de Máquinas de Sumar.
Protectores de Cheques y Folladores.—Cintas y Papel Cartón de Primera Calidad.
OBISPO 39.—DEPT. NUM. 12. (Aaltes del Café "Europa.")
Avisos: Teléfono A-1036.

FARMACIA
de BLANCA QUINTANA Y FERNANDEZ
Lib. "Luz y Juan Derizado" - Santo Suarez - Teléfono. 1-4584.
Extenso surtido de Patentes extranjeras y nacionales precios de Droguería.
Productos químicos de primera calidad para el despacho de fórmulas, ve. de surtido y suministro.
EMERADO SERVICIO DE FARMACIAS
TEEF. 1-4584

Tintorería Pons
NEPTUNO NUMERO 49.
Visite nuestra Exposición.
Especialidad en el tejido de toda clase de telas, Vestidos, Encajes y Adornos.
SE IGUALAN COLORES A LA MUESTRA
TELEFONO A-6149.



ANEMIA
DEBILIDAD-CONVALESCENCIA
Los Medicos los mas eminentes recetan
VINO y JARABE **DESCHIENS** A la Hemoglobina PARIS



Los Palm Beach y telas tropicales pueden teñirse.

Es lástimosamente enorme la cantidad de trajes de esta clase, que se retiran prematuramente del servicio por estar solamente descolorido.

Santa Cruz Brothers

Expertos tintoreros.

VIRTUDES NUMERO 138.

Teléfonos: A-7121. y M-9534

HABANA.



Unguento Cadum para afecciones de la piel

No hay nada tan bueno para los padecimientos de la piel y el cuero cabelludo de los niños como el Unguento Cadum. El uso de este remedio maravilloso proporciona descanso y un sueño tranquilo a los que padecen de afecciones de la piel. Quita al instante la picazón y es muy calmante y cicatrizante dondequiera que la piel esté irritada o inflamada. Con el uso del Unguento Cadum puede exortarse mucho sufrimiento, pues es bueno para el eczema, granos, ronchas, sarna, herpes, piel escamosa, erupciones, excoriaciones, hemorroides, sarpullido, costras, vesículas, cortaduras, quemaduras.



LA CASA MAS SURTIDA DE LA HABANA

En materiales para artistas, pintores y dibujantes. Marcos de fantasia, molduras y láminas. Especialidad en cortinas automáticas para ventanas.

La Venecia

PRESIDENTE ZAYAS 54.
(Antes O'Reilly.)
TELEFONO A-2566.
HABANA.

RODRIGUEZ Y MENDIOLA
DTE. ZAYAS ESQUINA TELERA 2566 - HABANA

ROMA

VERANO DE 1926

Ya se siente la necesidad de bañarse dos veces diarias. No olvide que los jabones del afamado perfumista Atkinson se venden en la casa "ROMA", de P. Carbón, Avenida del Brasil, (Teniente Rey), entre Zulueta y Monserrate.

También se venden los cepillos del fabricante KENT, el mejor fabricante de cepillos que se conoce.

ALMORANAS internas o externas. Cuidados y medicación especiales. Indicada también para las almoranas que surgen en el cuello. Último adelanto de la ciencia médica. Millares de curaciones. Hasta un solo tubo. No se olvide VA Habana. E. SARRA, Teniente Rey 41.

PECHOS
DESARROLLO. BELLEZA. ENDURECIMIENTO EN DOS MESES con PILDORAS CIRCASIANAS
Dr. Brun Inofensivas Aprobado por eminencias médicas (35 años de éxito mundial es el mejor reclamo!)
Habana. E. Sarrá, Teniente Rey 41. Droguería de Johnson, Obispo. 17 - Puerto Rico. I. Combas Peyork. Cienfuegos. Farmacia Cosmopolita. Managua Guerrero. Barranquilla. Acosta-Mediedo y principales farmacias de Europa.



DEL CERCADO AJENO

EPIGRAMAS

—Le vi anoche en un café con una mujer entrar; reír, beber y... pagar. ¡Qué calavera es usted!
Crescencio de N. Mazarredo

Cenaban en un velorio, y la gente que allí estaba con insistencia rogaba que improvisase a Liborio. Y no encontrando éste asunto para salir bien del paso, exclamó, apurando el vaso: —¡A la salud del difunto!
Fray Candil.

Juan se retiró a las diez, y el padre, que no es cobarde, dijo: —¡Infeliz, si otra vez vienes a casa tan tarde!—
Ovó otra noche el villano la doce, negra fortuna! y dijo: —Aun puedo ir temprano.—
Y se esperó hasta la una.
J. Martínez Villergas.

El pintor Pedro Tutor retrató a Juan Cerrato; mas no gustó a éste el retrato, y le devolvió al pinor. Pedro de la acción se ofendió y cometiendo un abuso



—Señora: ¿No tengo paraguas para ofrecerle, pero si quiere mis zapatos de goma?..
(Dib. Bergstron.—París.)

lo colgó en su puerta y puso sobre el retrato: **Se vende.**
A. Alcalde de Valladares.

—Dígame, don Braulio, ¿qué mes del año es el que tiene veintiocho días.
—¡Todos, doña Torcuata! Algunos tienen más días, pero todos tienen veintiocho.

—¿Se siente usted mejor desde que dejó de fumar?
—¡No! Estoy preocupado.

pobre niño que tenía hambre —;Hijo de mi alma! Tienes un corazón de oro. ¿Y quién era ese niño?
—Yo, mamá.

ANECDOTA

Se había propuesto don Manuel Fernández y González escribir una novela clásica. Para ello se encaminó a la Biblioteca Nacional. Penetró en el despacho de su amigo don Juan Eugenio Hartzenbusch, y le dijo:
—Necesito una sala para mi solo, y que me lleven todos los libros que tratan de la Casa de Austria.
—Hay muchos.
—No importa; los necesito.
—Mira que se tardará ocho días en revisarlos todos
—Pues volveré la semana próxima.
Volvió, en efecto, y le instaló en una habitación en la cual había una mesa larguísima, rebosando en volúmenes.
A los tres minutos salió de aquella habitación don Manuel. Al verle retirarse tan pronto, le preguntó Hartzenbusch:
—¿Te has puesto malo?
Y don Manuel le contestó muy seriamente:
—No; es que ya he concluido. He entrado, y por el olor me sé ya de memoria cuanto pueden decir esos libros.

—Por qué?
—Porque no veo en ninguna parte toda la plata que iba a ahorrarme.

INOCENCIA

—Mi hijo es un gran inventor.—dice el viejo millonario.
—¿Qué ha inventado?
—Mil maneras distintas de pedirme plata.

Juarito, ¿quién sacó un nembrillo asado que estaba en la alacena?
—Yo, mamá; se lo di a un



PREVISION
El médico.—Perdone, mi amigo, si insistió en lo de la cuentecita, pero yo sé por experiencia lo difícil que es cobrar luego a las viudas.
(De Falke, en "La Baionnette", París.)



MUSICA CLASICA
—Si fuera usted tan amable, querido maestro, que tocara un tango de Chopin o un fox-trot de Beethoven...
(De Motet, en "Pages Folles", París.)

ACADEMIA DE CORTE Y COSTURA SISTEMA

"PARRILLA"

Autora y Directora:

SRA. FELIPA PARRILLA DE PAVON



Corte, corsets, sombreros, pintura oriental, flores, centros de alambre, bordados y otras muchas labores.
Se admiten internas. Enseñanza rápida por ajuste en dos meses.
Clases de corte y costura por correspondencia. A fin de curso se da un valioso título.
Pidan informes a

Habana 65, altos

ENTRE O'REILLY Y SAN JUAN DE DIOS.

LA MAYOR DEL MUNDO

Droguería Sarrá

31 edificios con 20.000 m. c. Más de 350 empleados

Vino Peptona Barnet

PARA ENGORDAR
DROGUERIA SARRA. — FABRICANTE
HABANA.

JUAN NICOLAU GOMEZ

Veterinario especialista en las enfermedades de los pequeños animales domésticos.—Honorarios módicos.—Consulta de 4 a 6 p. m. Todos los días incluso los festivos.—Animas 56, casi esquina a Aguila.—Habana.

Tusado higiénico, mecánico y eléctrico.

TELEFONO M 7862.

N. GELATS Y CO

OPERACIONES DE BANCOS
EN GENERAL, CAJAS DE SE-
GURIDAD Y DEPARTAMEN-
TO Y CAPA DE AHORROS.

Aguilar núm. 106 y 108

GRANJA NOGUER

Calzada de Guanabacoa a Minas. Kilómetro 11. Teléfono M-06-5137

Leghorns Blancas, Orpingtons blancas, Rhode Island rojas. Crácanas de Prat. Aves seleccionadas para fundación de Granjas. Pollitos recién nacidos. Huevo para incubar a \$2.20 docena.

Por expreso a cualquier parte de la Isla, \$2.75 docena.

Visite la granja para convencerse de la calidad de las aves.

IMPRESOS

NOS HACEMOS CARGO
DE IMPRESIONES DE
PAPEL TIMBRADO Y
SOBRE, REGLAMEN-
TOS, LIBROS, ESQUE-
LAS MORTUORIAS,
TARJETAS DE BAUTI-
ZO, PROSPECTOS, RE-
VISTAS, TARJETAS CO-
MERCIALES, ETC., ETC

ARTURO SERRANO
TROCADERO Núms. 89-93
TELEFONO A-5658.

"Mientras se vá la Vida"

POESIAS POR

ROSARIO SANORES PREN

(CRISANTHEME)

PRECIO: \$1.25

DIRIGIR LOS PEDIDOS AL APARTADO DE CORREOS
NUMERO 2094.

MIGUEL
A.
QUEVEDO
DIRECTOR

BOHEMIA

Año XVIII

Habana, Junio 20 de 1926.

Núm. 25.

PEDRO
A.
VALER
DIRECTOR
ARTISTICO



Facsimil de la portada de la última novela del Caballero Audaz.

CROMOS
DE PARIS

LA ULTIMA NOVELA
DE
"EL CABALLERO AUDAZ"
"LA CIUDAD DE LOS
BRAZOS ABIERTOS"

POR
DEMETRIO KORSI



con su vida y su corazón deshechos, abandona en éxito ingrato la patria, donde la envidia, la calumnia y la persecución le muerden traicioneramente. Se exilia de España. Se refugia en París. Allí triunfa con su inmenso talento de pintor y se enamora de él una rica francesita

ta, Ginette Lemondard, con la que filmó una película. Ginette llega a ser la amante del desterrado volorario, y, en brazos de ella, Pablo Argelés encuentra el más puro y bello amor de su vida y la felicidad.

Aprovecha "El Caballero Audaz" la acción de la novela para hablarlos de París. Se ve que este escritor está profundamente poseído por el encanto de París, "la ciudad de los brazos abiertos", y nos describe, admirablemente, espectáculos, carreras de caballos, noches de crápula, inconcebida vida interior de cabarets, con sus morinómanas riquisimas y sus invertidos esmirnates, sus garzones a lo rincomete, sus hoteleros cínicos y ladrones, sus negociantes rapaces y sus "cocottes" únicas, productos que en ninguna otra parte del mundo pueden verse y que constituyen el perpetuo escándalo de la moderna Babilonia. Per Pablo Argelés no olvidará, malgré tout, a su suelo nativo. "Si el amante a España sobre todas las cosas: el amaba su sol su cielo, sus jardines, su tierra aromada, sus mujeres magníficas, dulces y celosas; pero él no otería, no, el fugaz beso de su gloria, que en vez de suscitar respetos y admiraciones, fermentaba odios y envidias de todos los muchos vases bandos que no supieron ser nada más que maldicientes. El quería vivir nomí en París, donde no había amigos desleales, ni compañeros envidiosos que no vieran apodrearlo en su vejezal; donde toda su fama no estaba a merced de unos cuantos desalmados, chantagistas insolentes..."

Esta novela, según me ha escrito Carretero, ha tenido el mismo imponente éxito librero que sus anteriores. En ocho días han sido vendidos cinco mil ejemplares. Con lo que se corrobora la bien sentada fama y el sólido prestigio de que goza su autor, literariamente... a pesar de sus vastas polémicas, de sus enemigos y de sus envidiosos. La personalidad de "El Caballero Audaz" en la república de las letras, se ha impuesto una vez más con esta novela de amor, pasión y seducción, deliciosamente escrita y brillantemente imaginada.

DECIA don Benito Pérez Galdos, hablando de "El Caballero Audaz", que era "un gran narrador". Este elevado concepto del insigne maestro desaparecido, es una consagración irrefutable. Carretero posee el don maravilloso de apasionar a su lector con su prosa fluida, ligera, vaporosa. Lee cualquier libro de sus libros. Caeréis entre las manos de un mago, que os seducirá con su estilo cálido, que os conquistará con su pensamiento cristiano, que os forzará a seguirle en pos de su fantasía creadora, y todo ello sin que experimentéis la menor fatiga ni la menor intranquilidad, sin que os enerve ninguna rudeza en el asunto ni os sobresalte ninguna transición ilógica en lo que os cuenta.

Porque este hombre sabe el ritmo de la prosa, como el poeta sabe el ritmo del verso. Marcháis con un guía que ha visto y sentido mucho, y cuya imaginación, por lo ardiente, por lo vehemente, parece hija del Trópico.

Carretero acaba de dar a la luz una nueva novela, "La ciudad de los brazos abiertos". Os encarezco su lectura. Vais a asomaros a un escenario donde los fanteches imaginarios tienen verdaderas almas humanas. ¡Qué hermosa y qué fatal es esa pobre Marta Estrada, querida de Argelés, pintor protagonista de la obra, y a la que asesina el conde de Romayosa, su esposo! Ved cómo Carretero nos la describe: "Bella, con una belleza morena y ardiente, por raro contraste con el pelo de azabache, los ojos azules, mentuda parlanchina, ambiciosa, ilena de deseos, con un mirar audaz que subrayaba el encanto ambiguo y retardador de sus pupilas algo miopes, lo que daba a su rostro ovalado, de nariz corta y labios finos de vampirisa, una turbadora expresión de sensualidad". Pablo Argelés, "alto, fornido, de complexión casi atlética, de pelo y ojos negros, y mentón voluntarioso y labios rojos, gruesos y sensuales de "arabe" es una semblanza, una variación, una modalidad del propio Carretero.

Después que Marta Estrada es asesinada por su marido, Argelés,

Actualidad



El príncipe Gustavo de Suecia y presidente Coolidge, presidiendo la solemne ceremonia celebrada recientemente en Washington, con motivo del desvelamiento de la estatua de Erickson.

Extranjera

Detrás de ambos aparecen el Secretario de Estado de Norteamérica Mr. Kellog y el presidente de la Cámara de Representantes, Mr. Longworth.



Durante la visita hecha recientemente a Méjico, por el presidente de la República Francesa, M. Doumergue, fue éste recibido y congratulado por un grupo de bellas abas cianas. Siguiendo una antigua costumbre gala, M. Doumergue besó a una de ellas en las mejillas. De dicho acto da constancia esta foto.



He aquí al presidente de Turquía, Mustaphá Kemal Pachá y su ex-esposa, la bella y culta Halide Edih Hanoum. Esta encantadora turca desea dar un viaje a los Estados Unidos, pero el gobierno de Angora, le ha negado el pasaporte, por temor de que se aproveche del viaje para hacer una crítica despiadada de su ex-esposo y del régimen imperante hoy en Turquía.



Cardenal O'Connell, De Boston.

Estos son los cuatro cardenales de nacionalidad norteamericana, que se encuentran actualmente



Cardenal Daugherty, De Filadelfia.

La bella y distinguida señorita Aisra Mellon, hija del Secretario del Tesoro norteamericano y Mr. David K. E. Bruce, que recientemente contrajeron matrimonio en Washington.



Cardenal Mundelein, de Chicago.

te en Chicago, con motivo del Congreso Eucarístico que allí se celebra.

Cardenal Hayes, de New York.

Arte Italiano

POR ARMANDO MARIBONA

NICOLINI, el escultor italiano bien conocido en Cuba, nos envía varias fotos del monumento a José Miguel Gómez, al que hemos de dedicar le una detallada información. Hoy vamos a referirnos a otra obra del propio Nicolini, ejecutada en honor del propio Canizzaro en el centenario de su nacimiento. Eustasio Canizzaro fué por muchísimos años catedrático titular de Química de la regia Universidad de Roma y Senador del Reino. En esta circunstancia, los restos

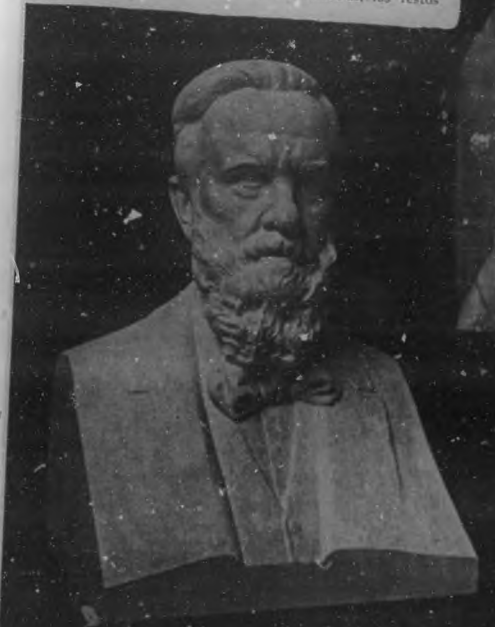

El busto de Eustasio Canizzaro, y dos detalles del bello monumento que a este ilustre hombre de ciencia italiano se ha erigido en Palermo, obras ambas del insigne escultor Giovanni Nicolini.



La escultura, condenando a los artistas que pretenden haber realizado una hermosa obra viva, a ser exhumadores de cadáveres, y obligados a producir trabajos convencionales, forzados, sin humanidad, sin alma. Esta tan corriente representación plástica del desafecto, ha producido no sólo montañas de papel chorreante de literatura lacrimosa e hipócrita, como alaridos de plañideras mercenarias, sino también pasorosas cavidades en las canchales de mármol con que se han construido millones de monumentos mortuorios pagados por familias que juran poseer en abstruso la estética doméstica con una escultura de belleza y de vida.

del ilustre científico, que reposaban en el Cementerio del Verano en Roma, fueron exhumados para ser transferidos a Palermo, donde fueron depositados en el panteón de Santo Domingo en una cripta monumental. Dice "Il Messaggero" de Roma, a este respecto: "El escultor Giovanni Nicolini, con sensibilidad y con valor de artista elegido, ha creado el monumento inaugurado el 22 de Mayo en ocasión del Congreso Nacional de Química.

"El monumento surgió en Santo Domingo es simple y solemne. La figura de la Ciencia, que dolorosa, pero no decaída se pliega sobre el sarcófago, plena de vida y de expresión en su noble línea y en su clásica forma; el ala del genio que surgiendo de la mano de la Ciencia, anuncia que el espíritu de aquél a quien tanto se debe el progreso científico italiano está siempre vivo, como vivísimo se halla en la efigie marmórea de Eustasio Canizzaro, todo ello ha sido tallado en el mármol con la mano maestra de Nicolini, el cual, en esta obra purísima e italianísima, ha sabido reafirmar sus grandes dotes de artista sincero y comunicativo."

Las fotografías hablan por sí solas. El vigor majestuoso con que fué concebida y ejecutada la testa del científico, del glorioso, son producto indudable de un escultor de fuerza. El grupo que forma el basamento, el ala del genio, y la ciencia dolorosa, acusan, además, el poeta de la piedra. Son supremas las dificultades que ha tenido que vencer Nicolini para no incurrir en vulgaridad con este lugar común de la escultura: el monumento funerario. Italia, país extremadamente sentimental, compite con España y con los países de origen híbrido en su culto a los muertos. En millares de familias se da el caso que no resulta risible a fuerza de ser patético que un ser de muy próximo vínculo de sangre pasa los últimos tiempos de su vida, sin grandes pruebas ni demostraciones de amor ni de cariño... Al ocurrir su muerte se piensa en el retrato o en



DE LA VIDA QUE PASA

POR
MIOSOTIS

GENTE DESCONOCIDA

POR MARIBONA



DR. CARLOS M. DE LA CRUZ

DESDE su bello rincón provinciano se duele Miriam de su obstinado silencio y deshace su afecto en cartas llenas de consuelos y cariños. En la última le dice gentilmente: "Basta ya de llorar Miosotis; mira que las primaveras se suceden y los corazones se renuevan... Ven, aquí hay un lugarcito para ti, en el jardín que cobijó bajo sus rosales siempre florecidos tus juegos de niña y más tarde tus ansias locas de niña que quiere ser mujer. Todo está igual. La fuente continúa hilvanando su canción monótona y dulce; la enredadera de jazmines se hace más tupida cada año y le da más sombras y para colmo de dicha, comienzan ya a florecer los aguinaldos... esas lindas florecillas silvestres que una vez comparaste con tu espíritu sencillo y puro."

Estas palabras me han hecho por vez primera sonreír y de todo corazón he deseado acortar la distancia para poder decir en tu regazo: "He sufrido mucho mi dulce Miriam; he saboreado el excelso placer de vivir muriendo por un amor imposible. Recuerdo ahora tu risa optimista cuando discutíamos: hace apenas un lustro y ante tus juicios razonados de mujer que comprende la vida, yo replicaba con calor. En los sentimientos eternos, el tiempo no existe y cuando amo, mi amor será de los que alcanzan más allá del tiempo y de la muerte... y así ha sido! Mas estoy cansada, desalentada por esta lucha estéril; he sentido frío en la angusta soledad del cementerio frente a la tumba bajo cuya losa de mármol se convierte en polvo todo lo que fué el más dulce encanto de mi vida.

Erguida en el camino que se alarga ante mí, sin una curiosidad y sin un deseo vuelvo a comenzar mi vida tranquila y sosegada. Mi tranquilidad de mana de mi antiguo dolor y hace ya muchos días que he llorado por última vez a la suave claridad de un crepusculo que se esfumaba con lentitud, mientras las brumas se adueñaban del inmenso cielo teñido de púrpura, habiendo entre ella un florecimiento de estrellas. Sin embargo, en el fondo de mis ojos siempre tiembla una lágrima presta a salir ante cualquier insinuación. Por eso he buscado refugio en esta playa solitaria, donde nadie conoce mi desesperanza; he dejado arrinconados allá mis trajes de luto y mi pámela de paja de Italia, adornada con norveigües rosados y azules, nimba mis oscuros cabellos y da una expresión casi sonriente a la grave seriedad de mi rostro pálido.

Miriam: esta crónica fué comenzada en la playa de Santa Fé, hace ya varios meses, te la envío para borrar el "in-gratísima" de tus dos misivas, para que sepas que desde entonces había un

recuerdo para ti en uno de las minúsculas gavetitas de mi buró. Como la bonanza serena el mar después de la tormenta, así mi alma después de su triste letargo dulcemente serena; todo ha cambiado! El tiempo y el amor han tejido un velo de insensibilidad sobre el pasado y en estos últimos días he sido tan feliz, tan completamente feliz que no me he acordado de nada, ni siquiera de ti. Ya ves que te soy franca, sé que por eso no te enfadarás; comprenderás que este amor surgió de improviso en el recodo del sendero que yo creía solitario, ha tenido que forzosamente trastornar mi cabecita poblada de quimeras locas, que inmutar mi placidez exterior; te digo así, porque tú que me conoces bien exteriormente, sabes que en mi bullicioso jardín espiritual sólo sé querer y soñar.

Pero ahora, instalada en definitiva en este lindo pisito claro y ventilado, tan cerquita del cielo, quisiera tenerte conmigo por una temporada, así sabrás comprender mejor que por escrito, todas las transiciones porque pasó mi alma. Conocerás el "maridito ideal", bueno, cariñoso, recto, sencillo, en fin todas mis ilusiones hechas realidad; no te sonrias y piensa que estoy en pleno periodo de la luna de miel—cuatro meses de casada—y que yo creo que perdurará por una eternidad. Ya me parece oírte:—"No sueñes, Miosotis, que los sueños son neblinas, que al primer albor de la mañana se esfuman—pero mi grave, mi docta, mi bonísima Miriam, ¡si tú supieras qué dulce es poder soñar!"

Sabes que no te olvidó, que sigues siendo mi pobrecita mamá tan desgraciada y tan digna de cariño, porque no tuvo nunca un verdadero amor y exacerbando a veces mi sentimentalismo, siento la necesidad de ser consolada y acariciada como a una nena débil y mimosa. Aquellas palabras remotas con que me adormecía en las claras noches estrelladas, mientras se saturaba la alcoba con el sutil airecito impregnado de jazmín y romero que subía del jardín, vienen a mi memoria revividas cual una invitación. Ven tú y me consolarás en este nuevo dolor que ha puesto una nota de luto en mi alma plena de juventud, jovial reidora que se basta a sí misma y se cree dueña de la vida porque posee un amor.

Mas la razón te asiste, mi querida Miriam. Hay momentos a través de los cuales se pasa únicamente, porque la vida es muy tenaz y a lo que verdaderamente hay que temerle es a la dicha excesiva. En cuanto a la desgracia, llega siempre más tarde o más temprano, pero llega, destruyendo inexorable los más caros afectos, las más dulces ilusiones ¡qué importa! se acostumbra una a ella... y pasa.

Bajo su cliché se pone otro cliché literario que pretende retratarle: Es joven, bien parecido, fotogénico, buen orador, buen político, mejor abogado, representante... Tiene cuanto se puede pedir, menos caricatura.

Sin embargo, Carlos Manuel de la Cruz es más que feliz, resignado. Hombre de hondos amores filiales y paternos, perdió a su padre siendo él un niño y perdió a su menor hermano que educó como a un hijo, cuando era ya mayor... A su devoción filial debemos las "Obras Completas de Manuel de la Cruz", aquel talentoso exilado que tanto brillo dió a Cuba en el extranjero.

Carlos Manuel de la Cruz posa pacientemente para los caricaturistas. Al cabo de mucho borrar y mucho romper apuntes, viene la súplica:

—¿Por qué no se deja usted bigote? Uno pequeño como el de Santiago Rey?

—Por higiene.

—¿Por qué no usa usted siquiera espejuelos machadistas?

—No los necesito. Vec claro...

—¿Y patillas Vazquezbellísticas?

—¿Lagarto! ¿Lagarto!

He ahí una caricatur...



CAPITAN GALLARZA

CAPITAN LORIGA

CRONICAS
DE ESPAÑA

EL NUEVO VUELO GLORIOSO

POR
ROBERTO BLANCO
TORRES



UN no extinguido todavía el clamor de alborozo que sucedió en España al exitoso vuelo aéreo de Palos a Buenos Aires, realizado por el comandante Franco y sus compañeros,

aviadores españoles llegan, en proeza, menos intrépida ni mucho menos arriesgada, al Asia lejana, al archipiélago de Filipinas. La jornada merece inscribirse en los "astos heroicos". A través del Oriente misterioso, por encima de las olas de arena y el desierto,— en donde dos de los aviadores hallaron un amargo fracaso— el gallego Loriga y el riojano Gallarza consumaron la aeronáutica hazaña.

Y, sin embargo, a pocos días de cesar el vuelo las campanas del jubilo y de lazo se a las calles músicas y tambores, con motivo de otra empresa análoga, el pueblo español apenas se dio cuenta de la nueva proeza. No hubo regocijos populares ni oficiales celebraciones. El público apostilló el suceso con una indiferencia incomprensible. ¿Cómo ha de comprenderse, en efecto, que un pueblo que pocas semanas antes vibró de entusiasmo ante la realización del "raíl" a la Argentina, se muestre tan indiferente ante esta otra hazaña hasta el punto de que parece no haberse enterado? ¿Es que, tal vez, este nuevo "raíl" es inferior a aquél en algún aspecto y no supone el mismo riesgo y el mismo espíritu de heroísmo? ¿Es que esta nueva proeza no tiene también un resplandor de gloria?

Los tres supuestos son radicalmente inverosímiles. El vuelo aéreo de Madrid a Manila es una empresa de mayor empeño que el anterior y desde luego ofrece más peligros; implica un gesto de heroicidad indiscutible, y constituye, sin duda, para España una nueva gloria. Pero no intentemos juzgar minuciosamente, para los fines de una comparación, los aspectos de ambas proezas aeronáuticas. No es necesario, y, además, las comparaciones, desde un punto de vista técnico, nudrían adolecer de mezquindad. ¿A qué se debe, pues, la indiferencia ante el "raíl" Madrid-Manila, el contraste del silencio de hoy con el regocijo exaltado de ayer?

Desmenuzar este hecho nos llevaría a muy lejos, y, por otra parte, averremos ahorrar espacio en estas páginas de BOHEMIA. Bástenos señalar, en síntesis que este contraste tiene su origen, más profundo y complicado de lo que en apariencia supone en la crisis espiritual porque viene atravesando España desde el último

tercio del siglo pasado. Se trata de un fenómeno interno para cuya percepción íntegra acaso sea indispensable la perspectiva de la historia. Este fenómeno, en general, se produce en todas las multitudes, con modalidades más o menos intensas o acentuadas. Y este fenómeno no es otro que el de una desvertebración espiritual, una simplicidad de conciencia colectiva que lleva a los pueblos los así al paroxismo del entusiasmo como a la ciencia universal y por la gloria que ha cedido al catismo que les señalen. Tan pronto se entusiasman con una cosa inútil o baladí o no permanecen ajenos a un gran acontecimiento. Para que a Ramón y Cajal le permitieran a la solapa de la americana una medalla por los servicios prestados a la ciencia universal y por la gloria que ha cedido a España, fue preciso que al ritmo de la exaltación vulgar del patriotismo a raíz del vuelo a Buenos Aires se crease una medalla con matras militares. El pueblo español no se había alborozado nunca ante la grandeza del saber que durante cuarenta años llenó de luz todos los rincones de una ciencia y legó a su patria una gloria imperecedera. ¿Cómo, por un hecho menos importante, llega a la glorificación de unos hombres, y ante otro hecho análogo al que produjo una atonía semejante mudo e insensible? Adelantese el lector en este caso psicológico. Nosotros, para ilustrarlo mejor, nos limitaremos a referirle otro suceso paradójico de actualidad: Se trata de una película que sobre asuntos españoles recomendaron Mary Pickford y su marido. Parece que en esa "film" hay notas pintorescas que ridiculizan a España, siquier en un procedimiento de sensacionalismo con vistas económicas que volviendo la atención por pasiva, hubieran practicado también los industriales cinematográficos del país. Pues bien, ante esa película hicieron las protestas de masa y otros, es decir, de los que la han visto y de los que no la conocen. Y un español consciente, un español que está viviendo en estos instantes la tragedia de su patria, habrá de hacerse esta pregunta: ¿Dónde está el derecho a la protesta de esos señores? ¿Cómo pueden protestar ante los mismos hechos que no protestan contra lo máximo? ¿Es que en España se puede protestar hoy contra otra cosa que no sea lo que en ella ocurre? El derecho a la protesta se conquista se obtiene; no se usurpa.

Por todo este silencio de un pueblo que se complace en la ergástula, no disminuirá en un ápice la gloria de Loriga y Gallarza.

UNA noche en París, se reunieron en casa de un amigo de Chopin varios amantes del divino arte para oír al triste soñador de las Polonesas. Entre los invitados estaba nada menos que Franz Listz, rivat y gran amigo de Chopin. El polaco tocó varias piezas suyas y una de las damas presentes, Madame Pleyel, le pidió que le hiciera el obsequio de uno de los Nocturnos.

—Pero es necesario apagar todas las luces— dijo Listz.

La sala se quedó a oscuras. Apenas si se veían brillar las joyas de las damas y los dientes del piano. La música era la única luz que llenaba aquella sombra palpitante de belleza y de arte. Chopin, suavemente al principio y más fuerte después, fué entregándose por entero a su música. De repente se detuvo, pero tan imperceptiblemente, que más que interrupción pareció una pausa. Siguió luego, dolorosa y solemnemente hasta terminar en un sollozo comprimido y anhelante. Los caballeros hicieron luz y ¡cuál no sería la sorpresa de la concurrencia al ver que quien estaba al piano no era Chopin sino Listz!

—¿Como ha sido eso?—interrogó el anfitrión Y Listz satisfecho contestó: —A la mitad del Nocturno pedí a Chopin que me permitiera continuarlo. Nadie notó la diferencia. ¿no es cierto?

—¿Imposible notarla!—dijo una linda dama. Usted toca exactamente igual que Chopin. Y el artista, trónicamente, respondió: —Ya hemos visto que Listz toca como Chopin. Ahora falta saber si Chopin puede tocar como Listz.

Esta frase enfrío la amistad de los dos grandes pianistas. Listz era un ejemplar maravilloso: tenía la fuerza que faltaba al pobre tísico, pero en Chopin había algo que no era posible imitar. Y, ese algo, es lo mismo que posee este viejo enorme y triste, que el mundo y la gloria conocen bajo el nombre de Ignacio Jan Paderewski. Actualmente no hay un pianista que pueda compararse con él. Paderewski sigue siendo único y permanece aparte, rodeado de una gloria inmarcesible.

El como Chopin—se ha metido tan hondo dentro del piano, que nadie concibe un concierto de piano sin Chopin ni Paderewski. Rachmaninoff —por ejemplo— es el revolucionario del arte, es la sangre joven y tumultuosa que impone sus normas y echa por el suelo las consagradas, pero el viejo polaco de melena nevada representa la más pura belleza.

El viejo pianista ha dado últimamente varios conciertos en Nueva York. Los críticos dicen que le falta fuerza en las mufecas, que ya las notas



Cuadro de Ignacio Paderewski, pintado últimamente por Zuloaga, en la residencia del célebre pianista en Marges, Suiza.

no son tan puras como antes, pero su maestría su hondura de espíritu y su gusto depurado, hacen que siempre aparezca enorme y lleno de esa aureola de dolor y leyenda, que es la mejor gloria que un artista puede ambicionar.

Como Chopin, Paderewski sufrió horriblemente por su patria y luchó por ella hasta dar su fortuna para la rehabilitación de sus finanzas. ¿Cómo pagó Polonia esos sacrificios? Como pagan siempre los pueblos a sus libertadores: des te rrán de los! Una multitud salvaje asaltó a la mujer de Paderewski en las calles de Varsovia, para arrancarle las joyas del pecho. El, —sin embargo— los ha perdonado, y hoy ya no piensa en volver a su patria, ni ser Primer Ministro, ni Presidente, sino un simple hijo de Polonia exiliado y escarnecido... Pero su orgullo de polonés es hoy tan puro como cuando tocó ante Nicolás I, y al decirle éste:

—Rusia se enorgullece de un hijo tan ilustre, Paderewski le contestó:

—¿Señor, yo soy polaco! Hay algo en esa virtud musical de Polonia. El único gran arte que esa tierra ha producido es el del piano. Sus poetas, sus dramaturgos, sus novelistas, son buenos, pero no han llegado jamás a una altura tan inmensa como sus músicos.

Yo creo que esto se debe a tradición y a la vida de sacrificio y pureza artística de Federico Chopin.

Cada vez que un pueblo produce un gran artista en cualquier ramo, una fiebre de emulación llena el país y esto produce cada día mejores espíritus y hace que el culto se propague y perpetúe.

Una vez, en un concierto que dieron a beneficio de la viuda de Granados, tuve la gloria de estrechar la mano del insigne pianista. Habíame superficial y rápidamente, pero sin embargo, tuve la oportunidad de palpar ce cerca el alma suya, enorme, dolorosa y sensitiva.

Paderewski se retiró hace algunos años, pero la admiración del mundo no le permite permanecer en silencio. Ya tiene la cabeza nevada, las espaldas encorvadas y las manos un poco débiles, pero todos estos obstáculos no son suficientemente poderosos para hacer que la música no surja purísima y llena de encanto, al más leve toque de sus manos taumaturgas.

Para mí Paderewski será siempre el brujo del piano que aparece en el óleo que está en el Salón Artístico de Steinway, donde su figura se pierde entre una bruma de la cual surgen figuras galantes bañando al son de aquel Minuetto suyo que tiene todo el perfume doliente de las cortes desaparecidas!

DESDE
MANHATTAN
ISLAND

EL BRUJO
DEL
PIANO

POR
JOSE MANUEL
BADA

UN día se presentó en mi casa un hombre hirsuto, (yo recibo muchas gentes hirsutas). No se había lavado, ni peinado, ni cepillado. Sus maneras hicieronme comprender inmediatamente que tenía ya descubiertas todas las verdades que se encierran en el vino.

—¿Usted no me reconoce, verdad?

—Efectiva mente... no tengo el honor...

—¿Vamos! ¡Míreme un poco!

—¡Ah, sí!... No le he reconocido por culpa de esos largos cabellos.

—Sin embargo, me los corté ayer tarde.

(Dios mío, ¿qué largura alcanzarían anteayer?)

—Le conozco a usted, vaya si le conozco... Es usted el señor... el señor... Guillermo, ¿verdad?

—Sí, eso es... Alejandro.

—Cierto, Alejandro Gal.

—No, Alejandro Schirting.

—Ah, va recuerdo... de Debreczen!

—No, de Miskolecz.

—Ahora caigo. Fuimos compañeros de colegio.

—No tanto, pero yo viví en la casa que levantaron sobre el solar donde estubo la de usted. ¿Se acuerda ahora?

—¡Dios mío, pero si de esto hace un siglo! Yo no conservo de aquel tiempo otro recuerdo que el disgusto que me causaba la papilla de harina; sin embargo, entonces no podía comer otra cosa, pues todavía no tenía los dientes.

—Yo me acuerdo de entonces; yo fui quien le enseñó el arte del culempio.

—Tan bien me lo enseñó usted, que todavía lo ignoro.

—Y para que vea, ha faltado muy poco para que yo no sea usted y usted fuese yo.

—Ignoro quien habría perdido en el cambio.

—Le ruego no brome de ese modo. Yo no soy más que un pobre escriba: me colocan ante los ojos un papel escrito y tengo que copiarlo en otro papel.

—Lo mío es todavía peor; tengo que copiar las cosas sobre el papel, pero sin que me pongan ante los ojos papel escrito alguno.

—Sí, pero mi trabajo a veces no me vale más que injurias.

—Y a mí, con frecuencia, hasta me persiguen con amenazas.

—Sí, pero el nombre de usted es conocido de muchas gentes.

—También el nombre de Sobri Jóska (1) es conocido de muchas gentes.

—Bueno, pero usted tiene más dinero que yo.

—Si usted quiere cambiáremos nuestras deudas.

—Diable, pero su cabeza tiene más valor que la mía.

—Ca, no lo crea usted; mire: mis cabellos se han caído y usted tiene todavía los suyos.

—Sí, pero ¿y lo que no hay dentro de su cabeza?...

—No lo crea. Por ejemplo, me faltan ya ocho dientes. El año pasado, como regalo de Pascuas, me arrancaron tres a la vez, uno malo y dos buenos...



YO LO
HUBIERA
SIDO

POR
MAURICIO
JOKAY

que tengo razón. Yo tuve una madre... —¿De veras?... —Sí, yo tuve una... Yo tuve una madre que fue, en su tiempo, una muchacha muy linda. Pero, enonces, yo todavía no la conocía. —¿Asombroso! —Entonces, de esto hace tiempo, mucho tiempo, su padre de usted pidió a mi madre en matrimonio, o, por mejor decir, a la que todavía no era mi madre, pues estaba soltera.

—Nada de eso lo veo claro, porque todo son referencias que a usted le han dado. —Perdón, estoy de ello muy seguro. Si ella la pobre, era una criatura bastante ligera... y con su ligereza me hizo un gran perjuicio. —Me parece que no está usted en lo cierto. —Usted, señor, habla con demasiada facilidad. Su padre de usted llegó a szolgabiró (1); está usted pues intra dominium. Verdad es que cuando pidió a mi madre no era todavía más que un abogado, pero eso en nada cambia el asunto. El segundo que postuló la mano de mi madre era un ingeniero, uno de cuyos hijos está empleado en los ferrocarriles de Debreczen, con un sueldo de 2.000 florines. El otro es intendente en casa del príncipe de Coburgo. El tercero es capitán de carrera larga...

—Naturalmente, usted sería ahora los tres... Si... Pero ella no se casó con el ingeniero. La tercera demanda de matrimonio, fué la del pastor protestante de Matyasfold. Mi madre no lo quiso. También se casó con otra mujer; pero no tuvo ni hijo ni hija. —He aquí algo que hubiera sido perfecto para usted. —No... En cuarto lugar, mi madre fué pedida por el señor Cserepeny Pérgó Boldizsár. ¿Conoce usted al señor Cserepeny Pérgó Boldizsár, no es verdad? —No, pero conozco al señor Rákospalotay Hutivay Sándor. —¿Diable!... De todos modos estoy seguro de que usted no conoce hombre mejor que el señor Cserepeny Pérgó Boldizsár. —No es suscriptor de mi periódico. —Vea usted, posee 5.000 hectáreas junto al Tisza, y para toda esa tierra no tiene más que un solo hijo. —Cómo, ¿y él solo labra toda esa tierra? —No brome usted. Ese joven tiene para él cuatro caballos. Cuando suelo encontrarle, pienso siempre en que sería yo quien ocuparía su carroza, el que guiaría los caballos, el que daría órdenes al cochero... Sería yo al que saludarían en las posadas; yo, el que contemplarían desde sus ventanas las bellas condesas... ¡Ah, mi madre me hizo un gran perjuicio! Calcule usted que eran ya prometidos, las invitaciones se habían enviado... el contrato de boda estaba redactado... faltaba sólo un pelo para que yo fuese el heredero del señor Cserepeny Pérgó Boldizsár. Pero el día de la boda, una hora antes de la ceremonia, huyó con un maestro de música alemán y se casó con él.

—¿Y después? —¿Después?... ¿Puede ocurrir algo peor? Si ella se hubiera casado con el señor Cserepeny, yo sería hoy el heredero de un dominio; en cambio, sólo lo soy de un violín y de algunos cuarterones de música. —Es verlaferamente original no estar contento con su padre. —Si señor, lo estaría si yo hubiera podido escogerlo a mi gusto. Estimó a mi padre: fué un



(1) Célebre bandido.

(1) Gobernador de un distrito.

DE OTROS HORIZONTES

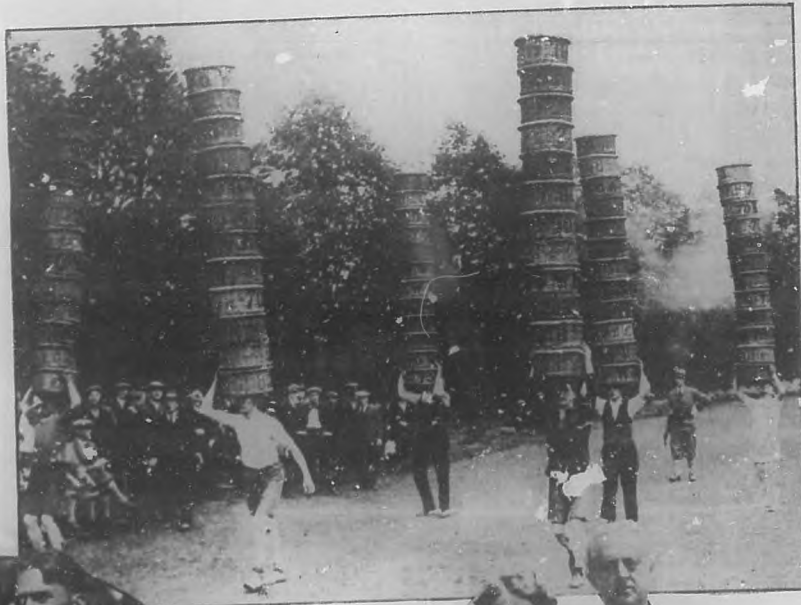

En High Beach, y como uno de los números del programa de unas competencias atléticas allí celebradas, se efectuaron las originalísimas carreras con canastas, que son asunto de este grabado. Esta competencia fué muy del agrado del público, que «ó y aplaudió extraordinariamente»



Este joven atleta de la Universidad de Southern, California, llamado L. C. "Bud" Houser, acaba de realizar la hazaña de romper el récord establecido para el "shot put" en competencias intercolegiales, fijándolo en 49 pies y 11 3/4 pulgadas. Houser también superó el récord anterior para el lanzamiento del disco, arrojándolo a una distancia de 151 pies y 3 3/8 pulgadas.



Peaches Heenan Browning, la bella y juvenil esposa del millonario a quien le gustan las niñas, está veraneando en la playa de Atlantic City y fué sorprendida por la cámara fotográfica en esta sugestiva actitud y este no menos sugestivo traje de baño.



El célebre millonario Browning y su encantadora esposa, en su diario paseo por la playa de Atlantic City, donde están tomando un breve descanso.

D E S D E BRUSELAS

Crónica Brabanzona



El príncipe Víctor Napoleón en su casa de Bruselas.



El príncipe Luis Napoleón, heredero del trono imperial de Francia, y ya jefe del partido bonapartista.



POR HENRI 'DE TERVUEREN

Una de las más ricas colecciones del Príncipe, en que se destacan la levita gris y el sombrero de batalla del emperador Napoleón.

CON la muerte del príncipe Víctor Napoleón Bonaparte, acaecida el 3 del corriente, se han recrudecido los comentarios hechos en torno del fallecimiento del Duque de Orleans, ocurrido cinco semanas antes. Ambas muertes han sido misteriosas, cuando los dos personajes estaban en la plenitud de sus fuerzas, y nada había, prever este doble fatal resultado, la muerte de los dos herederos respectivos de la casa real y de la casa imperial de Francia. ¿Ha habido una singular coincidencia histórica? El vulgo razona mal, a veces, y en ocasiones se deja llevar por hipótesis mal fundadas. Pero en el caso concreto de esta doble particularidad, de dos pretendientes, buenos y sanos, que mueren repentinamente, sia causas aparentes de enfermedad, ambos desterrados de Francia, por una ley que les vedaba pisar el suelo de la patria, la gente mal intencionada ha querido ver un algo más, un más allá, en conexión directa con el proyecto presentado en las cámaras francesas sobre la abrogación de la ley de destierro político.

La agitación que hoy conmueve a Francia en la cual son factores importantísimos los ideales soñados de realistas y bonapartistas, motivo suficiente para unos para autorizar la violencia mientras otros achacan al Destino los cráneos de luto que hoy visten varias

casas reinantes por la deplorada muerte de los dos príncipes.

En todo caso, ¿qué lejos estaba Víctor Napoleón Bonaparte, nieto de Jerónimo, (el hermano menor del gran Napoleón, y rey de Westfalia por mandato de su hermano y emperador), qué lejos estaba este príncipe, sano y vigoroso, bueno y apacible, que acaba de morir en un rincón de su biblioteca, sin que se sepa de lo que ha muerto, de querer introducir en la Historia, desviándola de su cauce natural, su pobre cabeza, coronada de los laureles simbólicos y oleada por la mano augusta de un pontífice, cuando toda su gloria, su amor todo, se concentraban en su mujer, en sus hijos y en sus colecciones!

De esta tragedia, si tragedia hubo, queda una viuda desolada, la princesa Clementina de Bélgica; quedan dos niños, María Clotilde y Luis Napoleón, este último de doce años, y, desde hoy, jefe del partido bonapartista francés, que encarna los ideales del gran Napoleón. Y queda, ¿quizás esto importe más a las generaciones futuras, ávidas de beber en las fuentes verdaderas de la Historia, la colección maravillosa de prendas, joyas, armas, trofeos todos de la gloriosa epopeya inmortal de Francia, que, con amor de erudito y pasión de aficionado, había reunido en su mansión burguesa de esta capital el príncipe Víctor Napoleón, que acaba de morir.

LECTURAS



"Al caer de la tarde"—
Cuentos por Clara Moreda.—Habana, 1926.

Ya los lectores de BOHEMIA conocen la firma de la señorita Clara Moreda, culta redactora del "Diario de la Marina", que en diversas ocasiones nos ha regalado con exquisitas producciones suyas, en las cuales vibra la más exquisita sentimentalidad y el más amable romanticismo.

Este libro forma un bello manojito de cuentos interesantes, a cual más, en los que se nos muestra en toda su plenitud, su talento de fina escritora y de hábil observadora. Las narraciones de la Srta.

Moreda tienen el encanto de lo ingenio, de lo sencillo. Sus relatos son historietas que sirven lo mismo para deleitar como para enseñar. Su alta moral, su belleza literaria, la colocan a una envidiable altura como escritora.

Esta es nuestra sencilla y humilde opinión; este manojito de novelas cortas deben ser leídas por todos, con la plena y completa seguridad de que después de leídas, sabrán apreciar mi consejo.

Y a la escritora vaya con estas líneas nuestra cordial felicitación, por el éxito conquistado con la publicación de este ramillete de cuentos, tan dulces, tan humanos, tan hondos...

"El hombre que amaba a todas las mujeres".—
Novela, por Victor Hugo Tamayo.—Habana, 1926.

El claro y sutil ingenio de Victor Hugo Tamayo nos ofrece en su nueva novela una manifestación más amolía y más precisa de su talento, de su brillante actuación como novelista.

Los temas de sus novelas—nos referimos a "El hombre que le gustaban las niñas" y a la presente—se separan de lo vulgar. No sigue la norma de los otros novelistas que trillan sobre el mismo camino. No trata de causar emoción con relatos truculentos. No forja sus tramas con acciones vulgares.

Victor Hugo Tamayo ha iniciado una nueva forma literaria. Procura causar impresión, elevando al espíritu a un plano superior; leerlo no causa náuseas; no se siente al espíritu, preso en su estrecho cárcel, al debatirse de asco o de lujuria. La lectura de estas novelas dejan un sedimento de dulcedumbre en el alma; y llenan de piedad al corazón.

El personaje central de la novela ama a todas las mujeres, pero no engaña a ninguna. Su alta moral borra o suprime al vulgar Don Juan. Lo hace desaparecer por el foso, cabizbajo y molino. Lo anula totalmente.

Se leen las páginas de esta novela con profunda delectación, se devoran sus páginas con íntima alegría.

"El hombre que amaba a todas las mujeres" es un libro interesante, lleno de colorido, de emoción. En sus páginas corre un hábito de amor, de ensueño, de romanticismo

"Y el diablo sonrío".—
Novela por Armando R. Maribona.—Editorial "Maucci".—Barcelona, 1926.

Cuando recibimos la noticia de que Maribona acababa de publicar un libro bajo el sugestivo título de "Y el diablo sonrío...", no nos extrañó. Acostumbrado estamos a ser continuos espectadores de la múltiple labor que lleva a ca-



bo este inquieto y nervioso artista que lo mismo pinta un cuadro, traza una caricatura, redacta un artículo o publica un libro.

El estilo de esta bella novela es sobrio, sencillo. De la manera más llana, y sin usar palabras detonantes, expone sus ideas, cincela su maravilloso poema en prosa y nos regala el espíritu con el manjar exquisito de su libro.

Maribona, con este primer libro suyo, se nos manifiesta como un magnífico prosador, y es de esperarse—como esperamos nosotros— que lance

(Pasa a la Pág. 33.)



Notas Gráficas Extranjeras



He en Wils, la maravillosa campeona de tenis norteamericana, quien tuvo que sufrir una urgente operación de apendicitis no hace muchos días, en el Hospital Americano de París.



El cardenal Patrick O'Donnell, de Irlanda, a su llegada a New York, para tomar parte en el Congreso Eucarístico que se efectúa en Chicago.

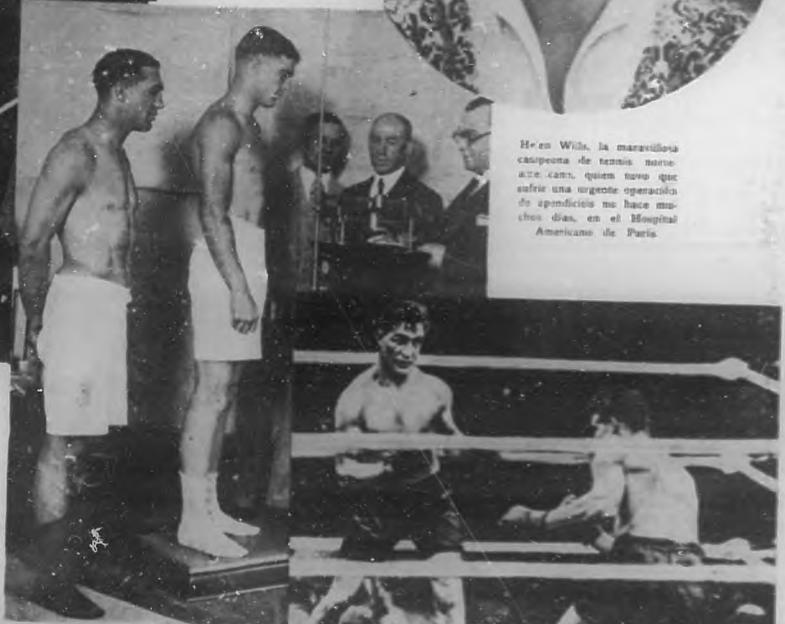

Los famosos boxers Young Stribling—el que está sobre la banca—y Paul Berlenbach, en los momentos en que eran pesados, antes de comenzar su pelea por el campeonato de peso completo ligero.

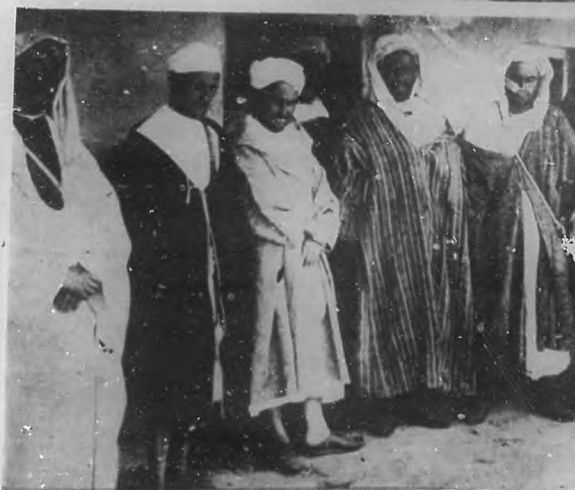

Esta habilísima composición fotográfica muestra a Paul Berlenbach y Young Stribling, en uno de los momentos culminantes de su reciente pelea por el campeonato de peso completo ligero.

El cardillo marroquí Abd. Krim—el tercero empezando por la izquierda—momento después de haberse rendido a las fuerzas francesas que lo venían combatiendo. Aparecen con el cardillo, su cuñado Bougbar y algunos miembros de su Estado Mayor.

ACTUALIDADES

Grata visita.

Hemos tenido el gusto de recibir la grata visita de la bella y notable soprano cubana, señorita María Adams, quien tanto apreciamos y admiramos en esta casa.

La señorita Adams encuentra ya bastante restablecida de la dolorosa operación que

Grupo de personas que asistieron a la inauguración de la Exposición de Dibujo de la Universidad, en el que aparecen los doctores Fernández



tós y Luciano R. Martínez, el doctor Federico Edelmann, Presidente de la Asociación de Pintores y Escultores, Rafael Blanco, Inspector de Dibujo de las escuelas, Francisco de P. Moreno y María Capdevila, profesores de la Escuela Normal y Leopoldo Massana, Presidente de la Junta de

Abreu, Rector; Juan M. Dihigo, Decano; José M. Soler y Nicolás Pérez Raventós, profesores de Dibujo.

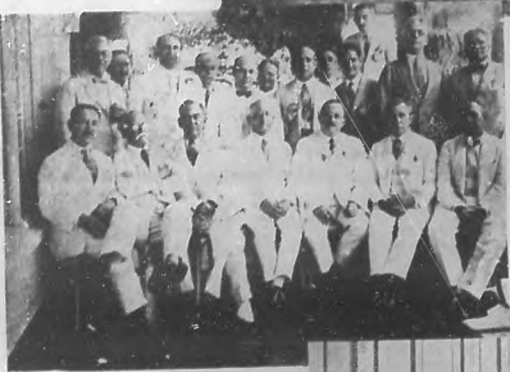

Personalidad que asistieron al almuerzo ofrecido por el Club Rotario de la Habana, en honor del nuevo secretario de Sanidad y Beneficencia, Dr. Francisco María Fernández. (Foto. Vigo-González.)



Los miembros de la Embajada Extraordinaria boliviana con el Secretario de Estado y otros altos funcionarios de esa Secretaría, después de la presentación de credenciales.

sufriera recientemente. Que cuanto antes se encuentre completamente bien, para que podamos anhelar de nuevo su voz deliciosa y su arte exquisito, son nuestros votos más sinceros.

Exposición de Dibujo.

La pasada semana se inauguró en la Universidad de la Habana, una Exposición de Dibujo, que como exponente de la labor realizada durante el curso presentan los profesores doctores José M. Soler y Nicolás Pérez Raventós.

En artísticos paneles fueron colocados más de dos mil trabajos de dibujo lineal y del natural en sus distintas técnicas: crayón, acuarela, pluma, etc., que merecieron justas felicitaciones de cuantos visitaron la exposición.

Asistieron al acto, entre otras personas, los Dres. Fernández Abreu, Rector de la Universidad; Juan M. Dihigo, Decano de la Facultad de Letras y Ciencias, los profesores Alfredo M. Aguayo, José M. Soler, Félix Martín, Nicolás Pérez Raven-

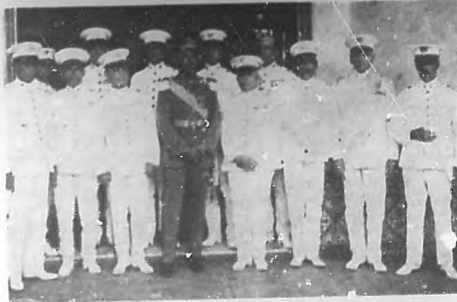

Arriba: Momentos en que la Srta. María Josefa Saavedra, secretaria de la Embajada boliviana, imponía al general Machado las insignias de la Orden del Condor de los Andes, la más alta y preciada condecoración de ese país.—Abajo: El general Herrera y otros altos funcionarios del Ejército con el Agregado Militar de la Embajada Boliviana, después del banquete que le ofrecieron, como testimonio de aprecio y solidaridad.—(Foto. Vigo-González.)

Educación. La exposición ha sido muy visitada durante los días que permaneció abierta al público, habiendo sido muy favorablemente comentada por cuantos la visitaron.

Unimos nuestra felicitación a las muchas que han recibido los doctores Soler y Pérez Raventós, por su brillante labor académica.

"La Femme Chic a París".

Se acaba de recibir en su Agencia General para la República de Cuba, "Librería Albel", Padre Varela número 32-B, el número correspondiente al próximo mes de Julio, que entre los muchos modelos que contiene se destacan:

Creación Georgette, modelo de traje. Tres lindos modelos de traje sastra de Crepé Proplaga; Las últimas creaciones de blusas. La distinción del traje negro; Elegante modelo de traje para noche. Siete preciosos modelos de verano. Las últimas creaciones de Magdeleine de Hayos. Los más interesantes modelos de Patou, Bernard. El último modelo de traje para novias. Una

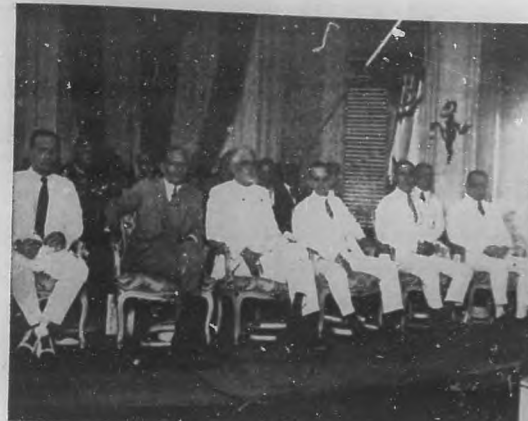

Presidencia del acto de la repartición de premios a los alumnos del colegio de la Salle, celebrado con gran solemnidad y brillantez en los salones del Centro Gallego.



El Secretario de Estado y demás personalidades que presenciaron la repartición de premios a los alumnos de las Escuelas Pías de Guanabacoa, la que se efectuó con gran solemnidad.

dedicada a las niñas de ocho a doce años. Tres modelos de trajes de luto presentados por Camelia, de la calle Rivo! Interesantes modelos de trajes de sport. Las últimas creaciones de trajes de baño, etc., etc., este número es de \$0.90 y se remite franco certificado de porte, por un peso.

Se admiten suscripciones anuales a \$9.00 y \$10.00, enviando todos los números certificados.

B. L. M.

—Del Cónsul General de la República Dominicana, señor Francisco Ricart y Pou, participándonos, que el honorable señor Presidente de la República, le ha concedido el Exequatur de estilo pa-



SRTA. CLARA MOREDA LUIS
Talentosa y culta escritora, muy admirada colaboradora de BOHEMIA, que acaba de publicar un libro de cuentos titulado "Al caer de la tarde", el que ha obtenido un éxito muy brillante.

ra ejercer las funciones de su cargo.

—Del Presidente de la empresa editora del "Diario de la Marina", remitiéndonos un ejemplar de la revista "Parisina", cuya representación ostenta en esta República.

—Del presidente p. s. de la compañía "Rom Escarol, S. A.", poniéndonos en nuestro conocimiento que fue renovada la mitad del Consejo Directivo de dicha empresa.

"Elegancias".

Dentro de breves días recibirán los abonados de BOHEMIA, la edición de la bella revista de modas "Elegancias", correspondiente al presente mes. Trátase de un magnífico número que habrá de llamar poderosamente la atención.

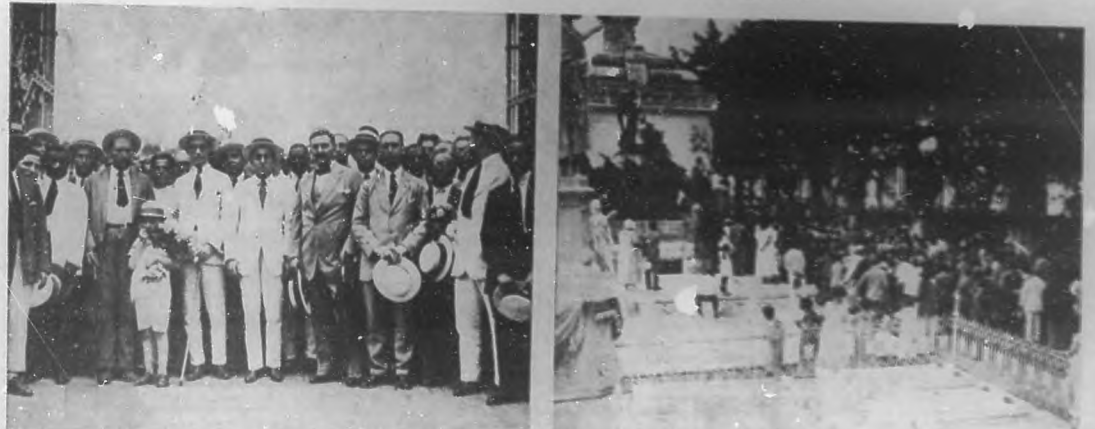

El día 13 del actual y con motivo del quinto aniversario de la muerte del insigne patriota, general José Miguel Gómez, se efectuó una peregrinación al santuario que guarda sus restos en el Cementerio, como homenaje de veneración y cariño inextinguible. En la foto de la derecha, aparece el hijo del caudillo, doctor Miguel Mariano Gómez, con las personas que marcharon al frente de la peregrinación. A la derecha, un aspecto general de la concurrencia que presenció los actos celebrados junto al santuario.



Cuando besamos a la Relación, el compañero Giralt y Mariano Meléndez, charlan animadamente. La conversación parece ser muy interesante, pues ambos abstraídos, parece que se pierden en

CHARLAS NUESTRAS MARIANO MELENDEZ POR IVAN FEDEROVITCH



un mar de disquisiciones artísticas, sin darle importancia a lo que sucede a su alrededor.

Terminada la "confección" hecha por el señor Giralt, que ha oficiado de "entrevistador", yo me tomo la libertad de trazar una "charla", con la venia del amigo, que me ha entregado, no sin pensarlo mucho, pues su interés era él mismo escribir la interviú, una serie de notas donde ha aprisionado el sentir y el pensar del señor Meléndez, que tantos admiradores tiene por la flexibilidad exquisita de su voz y por la melodía que encierra en su garganta, que tantos laureles le ha conquistado dentro y fuera de Cuba.

Hecho el anterior entrolito, pongo mi contribución en esta entrevista, en la cual Giralt y yo, tenemos la misma participación.

—Sí, dentro de breves semanas me embarco rumbo a los Estados Unidos, donde inauguraré una temporada latina en el teatro "Apolo" de la Séptima Avenida de Nueva York. Allí cantaré canciones latino-americanas. Los americanos gustan mucho de nuestra música, muy especialmente de la criolla.

Durante seis años me he dedicado al género de canciones internacionales. Eso sí, le he dado preferencia a las canciones cubanas.

—Estoy satisfecho de mis triunfos artísticos. Hace poco tiempo en el "Washington Congressional Club" tomé participación en un selecto programa, siendo felicitado calurosamente por Mr. Kellogg. Y además, puse mi modesta firma en el álbum de oro de dicho Club, junto con la de Blasco Ibáñez.

—Hice en el teatro "Lyric" una temporada de canciones cubanas con éxito creciente. Donde obtuve más aplausos fué en "Ausencia", de Prats.

Mariano Meléndez, el incomparable "cancioneur" en cinco poses distintas.

"Palomita Blanca", de Lecuona y sobre todo en el tango argentino "Es un golfo..."

Durante mis varias estancias en Norte América, me he podido dar cuenta perfecta de que las canciones cubanas gustan de una manera extraordinaria en los Estados Unidos. Nuestra música tiene fervorosos admiradores en esa tierra del "do bar", donde, pese a lo que se dice, hay amor al arte, y lo que mejor tienen es que saben pagarlo.

—Una noche estaba en la quieta y silenciosa ciudad de Pinar del Río. Había ido contratado para dos funciones. La noche de mi debut sentí un desencanto, creo que el mayor de mi vida, pues me pareció que mi fracaso era manifiesto. Saí del teatro con una tristeza y una desilusión infinita.

Pero, cuál no sería mi sorpresa, cuando el em-

presario al día siguiente, me sorprendió en su cartel anunciador, en el cual participaba al público que mi estancia se prolongaría por varias noches.

Había ido por dos únicas funciones y estuve ocho días.

—Una anécdota interesante de mi vida: Una noche en Tampa canté la jota "Te quiero", la que gustó extraordinariamente. Al día siguiente, el cocinero del hotel donde vivía, se me acercó preguntándose que qué plato especial quería como agradecimiento del buen rato que le había hecho pasar, diciéndome, que por Fleta pagó cinco peses por orle la jota y no había quedado satisfecho, y que por Meléndez había pagado, peso y medio y estaba en deuda con él.

—Hice mi debut en el teatro "Actualidades", cantando el "Gondolero" de las "Musas Laitinas". De aquella fecha hasta ahora han pasado muchos, muchos días. A veces he sentido que la desilusión más grande clavaba sus garfios aceros en lo más recóndito de mi corazón. Me ha parecido que el triunfo se desvanecía como las volutas de humo de un cigarrillo. Y ya usted ve. Sigo hollando mi sendero. La fe me alienta. Y así seguiré con la mirada puesta en el mañana...

—Yo canto las canciones de cada país, vistiendo el traje típico de ellos. Esto gusta mucho al público y además da mayor belleza e interés al espectáculo.

En esta plana ofrecemos varias fotografías, en las que aparece Meléndez, vistiendo con toda propiedad, el traje típico de algunos países latino-americanos.

—La emoción más honda de mi vida la sentí, la vez primera que canté en el Presidio Nacional. ¡Cuánta amargura, cuánta tristeza, reflejada en el rostro taciturno de los penados que me escuchaban! Una sombra de melancolía, cayó como un ala de nube, sobre mi corazón.



Nota de amor.

Pepito Echániz, el genial pianista cubano, que tantos días de gloria le está dando a nuestra patria, ha formalizado compromiso amoroso con la bella señorita María Rodríguez Baz.

La petición oficial fué formulada por el papá del renombrado artista señor José Echániz.

En breve anunciaremos la fecha de la boda.

Bodas distinguidas
Señalada esta para hoy domingo, una boda que tiene todas nuestras simpatías.

Se celebrará en pleno día, al dar las doce, en la linda Capilla del Colegio de la Salle y serán contrayentes la distinguida señorita Emelina Díaz Soto y el señor Saturnino Mario Parajón y Aguiar.

Serán padrinos de la boda la respetable dama Blanca Soto viuda de Díaz, madre de la bella y gentil "fiancée" y el señor Saturnino Parajón y Amaro, padre del novio.

De la misa de ve. Leonardo Sellés, a la ceremonia nupcial, serán padrinos la distinguida señora María Francisca Aguiar de Parajón y el señor Antonio G. de Aguiar y Rodríguez.

Como testigos de la novia, suscribirán el pliego matrimonial los señores Aquilino Enríquez, gerente de "El Encanto"; Leonardo Sellés, Moisés Maestre, Eduardo Greña y doctor Pedro Sabí.

Por el novio, los señores Manuel Parajón, Luis Falcón, Gustavo Parajón Armando Parajón y Sergio Martínez.

Lucirá la capilla para esta brillante ceremonia una regia decoración floral. Encomendada ha sido el reconocido buen gusto de los artistas de "El Clavel", el gran jardín de los Armand, maestros en el arte

Sociales

POR MANUEL CALZADILLA



La bella y graciosa señorita "Charito" Bryon y Morejón y el apreciable caballero señor Francisco Durán y Sánchez Lamadrid, que recientemente contrajeron matrimonio en la iglesia del Vedado. Dicha boda constituyó un brillante acontecimiento social.

(Foto de Kilm)

Días pasados contrajeron matrimonio, la virtuosa y bella señorita Carmela Silverio y Lainez con el correcto doctor Antonio Casuso y Díaz Albertini. La boda, fué en la mayor intimidad a causa del reciente duelo que guarda la novia de su papá, el inolvidable doctor Silverio y se efectuó en la preciosa quinta "Villa Mirasol", residencia de una hermana de la novia. Allí se alzó un precioso altar y bendijo tan feliz unión el reverendo P. Santillana, apadrinándolos el capitán Joaquín Silverio, hermano de la desposada y la señora Rosa Casuso, hermana del novio.

Testigs: Por ella, el doctor José Agustín Martínez, Pedro Sainz, el

muy gentil y distinguida, recibió el jueves a un grupo muy numeroso de sus ahijados, que fué a felicitarla con motivo de su compromiso amoroso.

Aunque sin carácter de fiesta resultó un recibio elegante, viéndose la regia mansión de la señorita Alonso concurridísima.

La adornaban flores, flores bellísimas que llegaron hasta la encantadora Bebita, con las tarjetas de personas conocidas de la sociedad habanera.

Del novio eran dos cestos preciosos. Con la firma de Anundi y Hermann, los afortunados propietarios del gran jardín "El Clavel".

Uno de gladiolos, dalias y gardenias, y el otro de cester lilien, callas y dalias blancas.

Directamente del renombrado "El Clavel", con ese sello de distinción que se destaca en todos los trabajos calidos del famoso "jardín de las rosas."

(Pasa a la Pág. 22)

doctor Edmundo Echarte y el doctor Enrique Casuso, y por él, los doctores Martín Casuso y Antonio Montero Sánchez y los señores Ponce Franca, Pedro Pablo y Francisco Pons.

Después de la ceremonia, partieron los desposados para el Mariel, donde pasarán los primeros días de su luna de miel, la que deseamos sea eterna.

El miércoles se efectuó la boda de la gentil señorita Bertha Delia Gallardo, con el apreciable caballero Sr. Eloy Cabillo y Martínez.

La ceremonia nupcial se efectuó en la iglesia del Santo Angel y constituyó un verdadero acontecimiento social.

La novia lucía un rico traje de irreplicable elegancia, procedente de los famosos talleres de Mme. Copin.

Apadrinaron a los desposados la señora America Fabero de Gallardo y el señor Rafael Cabillo, hermano del novio.

De testigos actuaron: los doctores Fernando Bernabé, Cristóbal Bolognari, José H. Martínez y el señor Juan Cabillo, por ella y los doctores Alejandro Ruiz Cabillo, Antonio María Elguie, Octavio Hernández y Salvador Baró y Cuna, por parte del novio.

Terminada la ceremonia, los novios se dirigieron para el hotel "Serilla", donde pasarán los primeros días de su luna de miel.

Una vida de inestimable ventura desearmos a los nuevos esposos.

Bebita.
Bebita Alonso Heymann, señorita Bebita, con sus ahijados, que fué a felicitarla con motivo de su compromiso amoroso.



ESTELITA MORALES Y DEL VALLE
Encantadora nieta del Presidente de la Audiencia de la Habana, doctor Ambrosio Morales y Martínez.

vias", recibió Bebita Alonso los siguientes obsequios de flores:

Un cesto finísimo, de rosas Luisa Terry, alfileres y easter lillies, de Consuelo García de Belt.

Una caja de lirios y gladiolos, de la señorita Mercedes Belt.

Una caja de gladiolos y dalias, de Margarita de Armas.

Una caja lindísima de easter lillies, de Olga González.

zález Hierro; una caja de dalias blancas y lirios, de Josefina Barraqué de Sabatés; una caja de gladiolos, de Vicente García; una caja hermosísima de lirios y gladiolos, de Bebe Zayas Bazán; una caja de rosas y dalias rojas, de Hortensia de Armas.

Y un cesto de gladiolos rosados, easter lillies y callas, finísimo, de la interesante Matilde de León de Armand.

Petición.

La encantadora señorita Feñita Maciá ha sido pedida en matrimonio, por el distinguido joven estudiante de Medicina Luis Medina.

Enhorabuena.

Sentida muerte.

En su residencia de Tulgán, en el Cerro, dejó de existir el miércoles el señor Eduardo Morales, persona que disfrutó en vida de afectos y consideraciones por su afable trato, por su caballerosidad y por el espíritu de rectitud que inspiraba todos sus actos.

El entierro, que se verificó ayer tarde, constituyó una sentidísima manifestación de duelo, en la que estuvo dignamente representada la sociedad habanera, esta sociedad que hoy llora la pérdida irreparable que le produce esta sensible baja.

Los familiares del extinto, como una postrer ofrenda de amor y de recuerdo, le dedicaron



MARIA ANTONIA DE CARDENAS

Bella y gentil niña, que hizo su primera comunión, recientemente, con ejemplar devoción.

El valeroso caballero doctor Luis Milanés, competente Secretario del Juzgado del Norte.

Reciba nuestra sincera y afectuosa felicitación.

Excursión de la sociedad "Atlántida", a San Francisco de Paula.

La excursión que esta progresista institución organizó a los manantiales de San Francisco de Paula.

(Pasa a la Pág. 33.)



BERTHA DELIA GALLARDO
Bella y distinguida señorita, que días pasados celebró sus bodas con el señor Eloy Cadalso.



ELOY CADALSO Y MARTINEZ
Apreciable y caballeroso joven, de cuyas bodas con la señorita Gallardo damos cuenta en esta crónica.



EUI-ALIO MARTIN

Simpático y talentoso niño, que hace días hizo su primera comunión en el colegio "La Salle."

un valiosísima sudario que fué confeccionado en el gran jardín "El Clavel".

Era de fino tul lila y estaba bordado en pensamientos, easter lillies, dalias y orquídeas.

Severo y sentuoso. A los familiares todos del desaparecido va con estas líneas nuestro pésame muy sentido.

Elisa Robato.

Esta gentil señorita, que recientemente fué operada de apendicitis, se encuentra en franco período de convalecencia.

Mecho nos complace dar tan agradable noticia.

Vizjeros.

En el vapor "Tolosa", y en unión de su elegante esposa embarcó para Panama, el doctor Juan de Dios García Kohly.

Va en representación de nuestro Gobierno, al Congreso Boliviano.

Le deseamos una feliz travesía.

Ilustre viajero.

Con dirección a Veracruz embarcó en el vapor "Monterrey", el ilustre conferencista Soto Hall.

¡Feliz viaje!

Onomástico.

El lunes celebra su santo el culto y presti-



ELSA ROBERTS Y PEREZ
Linda y graciosa niña, hija de los estimados esposos Sra. María Pérez de Roberts y señor Julio Roberts.

DEL AMBIENTE MUSICAL

UN BRILLANTE CONCIERTO

LUISA MARIA MORALES
Bella y notable



Por Luis Borbollá

soprano, que ofreció un concierto el domingo 6.

Los programas rezaban así: "Único concierto de Luisa M. Morales y Ernesto M. Lecuona". Pero nosotros nemos querido entenderlo en otra forma: "Único en su clase". Si la señorita Morales ideó encantarnos hasta lo indecible, hacer que su concierto fuera para nosotros algo inolvidable, que el recuerdo de su figura gentilísima cantando cual los ángeles, no pudiéramos borrarlo fácilmente lo ha conseguido a plenitud. Si el maestro Lecuona quiso probarnos una vez más todo el prodigio de sus manos, todo lo exquisito de su temperamento, lo ha conseguido también, haciendo así ambos que en el recuerdo de cuantos asistimos al concierto viva esa mañana del antepasado domingo, como una página indeleble, de oro, y gloriosamente cubana.

El teatro presentaba el aspecto de los grandes acontecimientos. Lleno en su casi totalidad por la más alta representación de nuestro mundo social y artístico, deseo de testimoniar a nuestros notables artistas su devoción y su más caluroso entusiasmo. Al terminar Luisita la primera parte del programa, el escenario se cubrió de flores que hicieron resaltar más su figura, cual orquídea sin igual. Ella posee una admirable voz de soprano dramática, con agudos lípidos, emitidos fácilmente, y graves estupendos. Tenía tres números de "tutta forza", el Ritorna Vindicator de "Aida", un aria del "Pescatore di Perla" y la tan gustada plegaria de "Tosca", (no oída mejor en la pasada temporada de ópera), completaban su programa estos pequeños, pero bellos motivos: "Ahi Toppo e du-



ERNESTO LECUONA
El eminente pianista que el domingo 6 ofreció un brillante concierto en unión de la Srta. Morales.

ro", "Tre giorni son che Nina", "Savage Song", "Caro, caro il mio bambino", "Bergerette", "La Wally", "Star vivino", "Del mio dolce amor", De Lecuona "¿Para qué?" y "Vestal Serena". Al aparecer ella con Lecuona en el escenario, dispenses el público la más cariñosa salva de aplausos y dió como "encore" "Funeral", dedicado a ella, y una de las más populares de ese notable compositor. En los otros números tuvo como acompañante al gran maestro Bovi, para que el éxito fuera más grande. Muy gratas impresiones deben haber sentido los señores Bovi ante el gran triunfo de Luisita Morales, ya que ella representa un orgullo para su academia.

Con las vibrantes notas de la Polonesa 53 de Chopin, comenzaba Lecuona su parte del programa, pasando luego al estudio "La Mariposa", de Chopin, dicho con una limpieza y una velocidad extraordinarias; de él presentaba dos extremos, un gran Vals (en re b) y una Danza "Lola está de fiesta", llena de alegría y de encantador entusiasmo. Luego "La Jongleurie" de Mozkowsky, para terminar con la gran Rapsodia 6 de Liszt, la cual se ha oído pocas veces tan admirablemente interpretada.

Qué amorosamente dicho su andante, y qué portentosa ejecución en su allegro final. Cinco veces más tuvo que oírse el piano, complacido así a su público que no se cansaba de achamarle.

Lo que más admiramos en Lecuona es su serenidad. No busca el efectismo tonto, pasando siempre por todas las gamas del piano como un acabado maestro, pleno del más absoluto sosiego.

SRTA. GILDA GROS
Que obtuvo me-



dalla de plata en
el Sexto curso de
violín.

LOS ALUMNOS PREMIADOS EN EL
CONSERVATORIO

"GONZALEZ-MOLINA"

El 25 de pasado mes de Mayo celebra-
ron los admirados esposos González-
Molina un gran concierto, con motivo de
la repartición de premios a los distin-
gu. alumnos, cuyos retratos nos complacemos en publicar en esta página. La Srta. Telizache interpretó la Sinfonía de Chopin, la señorita Gr de Wieniawski, y el señ. Brillante de Moszkwsky, ob. dos un triunfo resonante. Felicitamos una vez más a los distinguidos profesores por su afán digno y noble de enaltecer nuestro ambiente musical.

SRTA. ANGELES TELLAECHE
A quien se le concedió Medalla de Oro, en
el Séptimo curso de Piano.



SRTA. CARMEN GARCIGA
Ganadora de Medalla de Plata en el Sexto
curso de Piano.



CELIDO CURBELO
Medalla de Bronce en el Sexto
curso de Piano.



Los esposos González-Molina, y los alumnos premiados, momentos después de haberles sido entregados a éstos sus diplomas y medallas.



GUILLERMO V. PORTELA
Medalla de Bronce en el Quinto
curso de violín.



Esta muchacha, de radiante belleza y peregrina hermosura, ha sido escogida, por un jurado formado por directores cinematográficos y especialistas en cultura física, para competir, en representación de Norteamérica, con las venus europeas, en el concurso internacional que se efectuará en París el próximo otoño. Esta emperatriz de la belleza norteamericana, sólo tiene dieciséis años y se llama Miss Hazel Forbes. ¿Triunfará Hazel?

PIDA CERVEZA CABEZA DE PERRO



NO SE DEJE ENGAÑAR CABEZA DE PERRO

Viboreñas

El baile de anoche.—Fué el celebrado por el prestigioso "Smart Club", en la residencia de los distinguidos esposos Rueda-Valdés.

Sin exageración podemos decir que dicho baile resultó un éxito, tanto por el número como por la calidad de la concurrencia.

Una excelente orquesta tuvo a su cargo los bailes, siendo muy aplaudida.

La concurrencia fué obsequiada con un buffet, por la directiva del Club. Fué, como hemos dicho, una gran fiesta.

"Cuban Telephone Club". —

Este Club, que con tanto acierto dirige el señor René Gálvez y del que es alma el querido amigo Victor del Valle, celebrará una gran fiesta el sábado, día 26, en los salones del hotel "Bristol".

Tocará una renombrada orquesta y habrá algunas sorpresas, que estamos seguros serán del agrado de los asistentes.

La concurrencia será finamente obsequiada.

El Progreso de Santos Suárez.

—El sábado ofrecerá un grandioso baile esta simpática sociedad. Será para los socios y sus familiares y a juzgar por el entusiasmo que se nota resultará muy feliz.

Antonio Navarrete de Córdoba.

—El pasado domingo celebró su onomástico este querido amigo, insustituible pre si den te del "Smart Club", ausente en Camagüey en comisión especial del señor Secretario de Hacienda.

Hasta él llegue mi felicitación

Oscar QUINTANA



MODOS le veíamos recorrer las calles, silencioso, con la mano extendida, implorando con el gesto la limosna que, aunque tarde, llegaba... ¡El pobre chino estaba ciego!

¿Su nombre? ¿Sus familiares? Nunca los conocí, pero me dijeron que allá en lo más apartado de nuestro pueblo, había una choza abandonada y allí vivía solo el pobre ciego.

Todos los días, a la misma hora, pasaba por nuestro lado, guiado por su sino triste, sin un lazarillo, sostenido por el bastón tocaba a las mismas puertas y las almas piadosas siempre le otorgaban una limosna.

Y el chinito seguía su senda...

No sé cómo relatar la vida del limosnero, del pobre expatriado, del indolente de la vida, el de los ojos oblicuos que no veían...

¡Dolor!

La angustia de lo inenarrable. Odisea pesadosa a través de los días sin luz. Alma contrita, rostro que jamás vi sonreír. Y el pobre chino, ciecuelito, pasaba las calles, mendigaba una dádiva, y nunca se le escuchó rogar.

¿Cuál fué la existencia del misero asiático, agobiado de penas, huérfano de claridades?

La vida, larga, excesivamente larga, incompasiva, ingrata, llena de veleidades y feticismo, aborrecible cual una verdad, y oscura como un caos, reiaise del infeliz ciego.

¡Carcajadas del destino, placeres de Lucifer maldito, quimeras de la aflicción, peregrinidades del escritor novel!

Melancólicas las calles de mi pueblo hablaban quedas de mi bohemia feliz, como un proscripto, de noche vagaba al azar, y conmigo un compañero etíope que llevaba la voz de su mudéz, en mi perpetua andanza por estos mundos.

¡Oh, el habano que quiere apagarse en mis dedos, su humo mortecino se confunde cual mi ilusión, en las inmensidades de lo desconocido... etéreo!

Y aún vivía el pobre ciego.



SOLO
Y
ABANDONADO
POR
PIERRE
DE RAMOS

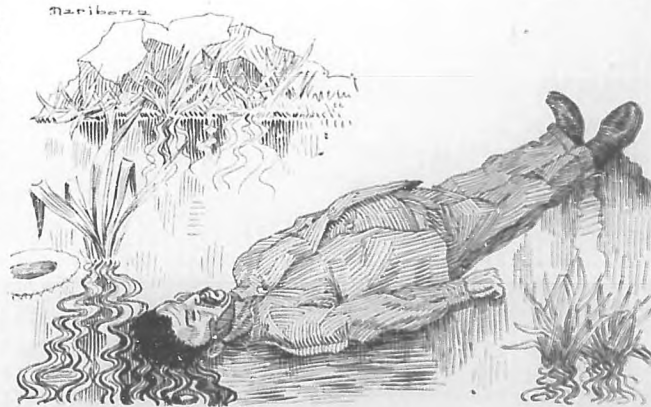

¿Fué su niñez en las llanuras de Mongolia, plácida como la de un Mirtha de la Leyenda Persa?

¿Le hablaron cuando niño de alguna historia infantil de Aladino?

¿Tuvo, cuando joven, el halago de una cortesía bursátil, o el abejo de una camaradería, de mentidas e hipócritas reverencias?

No lo supe nunca. Solamente veía alejarse, silencioso, al pobre asiático ciego, con su fardo a cuestas, donde llevaba el óhulo de algunos corazones magnánimos, siempre propicios a la limosna para el pobre. ¡Benditos seas, nobles seres!

El gran Mauricio, delicioso a veces, otras se pierde en divagaciones estériles, nos dice: "El reloj que mide las fases del dolor es mucho más exacto y escrupuloso que el que marca las horas del placer."

En la existencia de este asiático ciego, que un día abandonó su patria, obligado quizás por la exigencia de unas leyes opresoras, o bajo la soporífica megalomanía de una orgiástica noche de opio, sepultose en la ciudad de flores, gloriosa por María Abreu y grande por la hospitalidad de sus habitantes—, hubo un misterio profundo.

El reloj de su vida se detuvo en el momento más exacto y escrupuloso, midiendo la fase de su pesar,—inmenso...

Y una mañana, que no se decir si fué de palidez: o de torturas, pero sí de dolor, los vecinos cercanos al río vieron que flotaba sobre las aguas tranquilas de "La Princesa", el cadáver del desgraciado asiático, que no pudiendo soportar la existencia demasiado cruel,—por la noche—, cedió en la seriedad de las aguas la pena grande de haber vivido ciego, y la desesperación angustiosa de verse solo y abandonado.

CINEMA



Las fotografías que ofrecemos en esta página representan algunas escenas de la magnífica producción "The masked bride", que está filmando la "Metro-Goldwyn-Mayer".

La película se está haciendo bajo la experta dirección de Christy Cabanne y de ella es protagonista la encantadora Mae Murray, una de las más fúlgidas estrellas de la cinematografía norteamericana.

RADIOTELEFONIA

La neutralización del Contrafase

POR RAYMOND



Diagrama del circuito "De Forest", de cinco válvulas. Las unidades "E-1" y "E-2" se llaman "Dispositivos anti-entradas". Estos dispositivos regulan las oscilaciones del circuito. La "Tierra" va conectada al polo negativo de la batería "A". Las conexiones de la placa y de la rejilla deben ser lo más cortas posible, mientras que las demás conexiones de las baterías puedan formar un solo cable.



CONTINUACION seguimos publicando el notable trabajo que desde New York, nos viene enviando el inteligente joven Miguelito de Zarraga sobre el afamado circuito "Contrafase".

"Tomemos nota de lo siguiente: Cuando el control del volumen es avanzado a un punto donde el aparato rompe en oscilaciones, fijémonos en que con solo desentonar uno de los Verniers, esta oscilación para. Según seguimos avanzando el control del volumen desentonar más y más Vernier para parar las oscilaciones. Por lo tanto, la distancia que hay que avanzar el Vernier para la oscilación no servirá de medida para la fuerza de la oscilación. Esta es la base del método, tan sencillo como eficaz, utilizado por la casa Bremer Tully para neutralizar el "Contrafase". Ahora comprenderéis lo que significa la palabra "neutralización" y podremos seguir adelante.

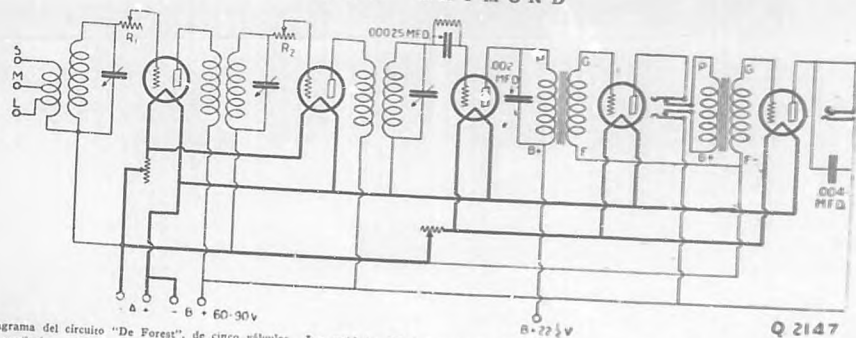
Para ajustar el Micro-Mike Tres (El que queda entre el cuarto y el tercer bombillo.)

Desconéctese la antena del aparato. Ajústese el control del volumen al punto donde entra en juego: El centro de su recorrido. Ajústense los cuadrantes para que lean 30, y enciéndanse los bombillos casi del todo. Dese vueltas a los tornillos de ajuste de cada Micro-Mike hasta que los indicadores estén arriba completamente, (capacidad mínima).

Ciérrense los verniers interiores de cada condensador, y ajústense a la mitad los verniers externos o del panel.

Sáquense los bombillos del primero y segundo paso de radio, los más cercanos a la antena.

Tóquese con un dedo las planchas fijas del condensador variable de la derecha; las más cercanas a cuadro de distribución, y oíremos un click en los teléfonos indicando que el circuito está oscilando.

Dese vuelta al cuadrante de la derecha al punto donde se oye el click más fuerte. (Generalmente en el 30.)

Hágase girar el vernier del condensador de la derecha, mientras golpeamos ligeramente las planchas fijas delanteras del condensador de la derecha. Acuérdense de que los clicks indican que el aparato oscila. Esta oscilación puede

durar durante todo el recorrido del vernier delantero. Dese una vuelta al tornillo de ajuste del Micro-Mike número tres para hacer que el indicador baje un poco. (Hacia la derecha).

Tóquese otra vez ligeramente las planchas fijas delanteras del condensador de la derecha, mientras damos vuelta al vernier delantero del mismo condensador, notando si el aparato sigue oscilando durante todo el recorrido del vernier. Continúese de esta manera ajustando el tornillo del Micro-Mike hasta que los clicks no se oigan nada más que en cierta parte del recorrido—es decir, que no se oirá ningún ruido al tocar las placas delanteras fijas del condensador, cuando el vernier esté cerrado del todo o abierto del todo. Nótese que primero oímos los clicks durante todo el recorrido de este vernier, y que según ajustamos el Micro-Mike, el arco de rotación en el cual se oyen los clicks se hace cada vez más pequeño. Se llegará finalmente a un punto donde los clicks desaparezcan por completo durante todo el recorrido del vernier.

(Continuará.)

PREGUNTAS Y RESPUESTAS:

Sr. Ismael Rivas:

El nuevo eliminador de batería B "Duo-Rectron R. C. A.", es un aparato sumamente perfecto, resultado de una larga serie de investigaciones y pruebas para obtener un dispositivo que suministre voltajes para los circuitos de placa de un radio receptor, utilizando como fuente de energía la corriente de 110 voltios y 60 ciclos de los circuitos del alumbrado. Está provisto de terminales de derivación que suministran 22 v medio, 45.90 v y 135 voltios.

Como siempre, la Radio Corporation de América, no se ha limitado a diseñar simplemente un eliminador de baterías "B". La marcha caída de voltaje, característica de la mayor parte de estos dispositivos cuando se le sobrecarga, ha sido corregida de un modo científico.

Este aparato se encuentra a la venta en la casa de Dea. D'Reilly 85.



El aeroplano Sitovsky de pasajeros, recibiendo a bordo el equipo y pasajeros que iniciaron el primer concierto musical aereo que se transmitió. Esta fue la primera vez que se transmitió desde un aeroplano un concierto de esta naturaleza. La estación WGBE retransmitió con gran éxito la voz de Marion Brown, artista principal del concierto. En esta prueba se empleó un equipo militar del tipo corriente.

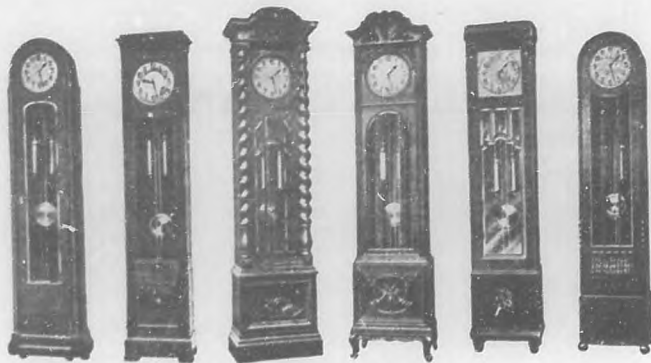

GRAN RELOJERIA DE
PEPE ANDRES

AGUACATE 64 Y 66.

Relojes para comedores. (Hall-clock)



No compre sin ver antes el gran surtido que tengo. De todos los colores. De todos los estilos. De todos los tamaños. Para todos los gustos y de todos los precios Desde \$100.00 hasta \$1,500.00 y doy facilidades para el pago.



PEPE ANDRES

AGUACATE 64 Y 66.

CINEMA

Esther Ralston elevada al rango de "estrella".

La Paramount, accediendo una vez más a los deseos del público acaba de elevar al rango de "estrella" a una de sus más prometedoras actrices jóvenes.

Esther Ralston, cuyas magnificas interpretaciones en recientes películas de la Paramount le han valido la admiración de todos los amantes del cine y cuya extraordinaria belleza la ha colocado entre las más hermosas actrices de la pantalla, acaba de ingresar en el grupo de las "estrellas" de la Paramount, es decir de aquí en adelante será la protagonista de todas las películas en que tome parte. Hasta la fecha sólo ha interpretado papeles de damita joven, como en las películas "El tri de la buena suerte" y "Juguetes de las Mujeres". Sin embargo, en "La Diosa Ciega" se le confió el primer papel dramático de su breve y meteórica carrera. La excelente interpretación de este papel y la impresión que ha causado en el público es lo que le ha valido su reciente nombramiento como estrella.

La primera película en que aparecerá en su capacidad de luminera será la cinematización el melodrama que está haciendo furor en Broadway, "Love 'em and leave 'em". Comenzará a trabajar en esta producción tan luego como termine de caracterizar a la heroína del grandioso fotodrama histórico "Old Ironsides", y que está filmando en la actualidad bajo la dirección de James Cruze.

La Cava ha firmado un contrato por dos años para dirigir películas para la "Paramount".

Gregory La Cava que, hasta la fecha había estado dirigiendo películas para la Paramount sin compromiso de exclusividad, acaba de firmar, con dicha casa productora, un contrato de dos años.

La primera película que dirigirá bajo este contrato será "So's your old man", en la que W. C. Fields aparece por primera vez como estrella. La Cava ha demostrado su habilidad como director en las dos últimas películas de Richard Dix, "Juguetes de las Mujeres" y "Casémonos y lo Sabrás". En la actualidad está dirigiendo a Dix en una tercera producción "Say it Again".

Hace doce años La Cava era un caricaturista de varios periódicos neoyorkinos. Con este motivo comenzó a interesarse por las caricaturas animadas en el cine. Más tarde dirigió las películas cómicas de Lloyd Hamilton y de Jack White. Desde entonces ha dirigido muchas películas, hasta colocarse en el puesto que ocupa ahora, entre los mejores directores de la cinematografía estadounidense.



ZENAIDA QUINTERO CORRADA
Simpática y estimada señorita, que goza de grandes simpatías en el seno de la sociedad de Surgidero.
(Foto. García y Muñoz.)

De Guantánamo.—El Certamen de Verano.—El segundo escrutinio de este interesantísimo certamen, iniciado por los entusiastas empresarios Gutiérrez y García, del teatro "Fausto", se llevó a efecto el pasado domingo día 6, en la más franca cordialidad.

Lamentablemente hay que hacer constar que la señorita Juanita Mola y Pérez, se ha retirado del Certamen.

Por una mayoría abrumadora, resultó en el primer lugar la encantadora y simpática damita Delia Miró Quirch, alcanzando la suma de 249 votos.

Demás está el decir que tan linda chiquilla tiene asegurado el triunfo de este Certamen, pues cuenta con una legión inmensa de admiradores atraídos por sus encantos y agradable trato.

En segundo lugar: María de los Angeles Rodríguez, hermana de mi queridísimo amigo Pedrito Rodríguez, que alcanzó 157 votos. La señorita Rodríguez, sin duda alguna, alcanzará uno de los principales puestos por sus encantos, a los que une una educación esmeradísima.

Ana Luisa Rodríguez, en tercer lugar con 155 votos; Esther Curdumí, en cuarto lugar con 114 votos. La señorita Curdumí es la prometida de mi queridísimo amigo y compañero de oficina, señor Paulino Four Portas.

En quinto lugar aparece la señorita María del Carmen Campo, la deliciosa figurita tan admirada en nuestros salones, hija ama-

De Provincias

timísima del señor José Campo Arce, exrepresentante a la Cámara y candidato a la Alcaldía de Guantánamo por el Partido Conservador.

Rebec Rodríguez Calderín, en el sexto lugar con 104 votos.

Amelita Carbonell, la deliciosa y siempre adorable damita, prometida del aventajado estudiante de Derecho señor Lito Campo, hijo amantísimo de mis queridos amigos los esposos Camacho, con 95 votos. Los que conocen tan culta y amable amigueta, no podemos menos que esperar una gran sorpresa a fin de este Certamen.

La empresa Gutiérrez García, ha ofrecido gratuitamente un palco de su gran teatro "Fausto" para la señorita que resulte en primer lugar, cada semana.

Un aplauso para los señores Gutiérrez y García, afortunados idealizadores de este Certamen, que ha de resultar muy animado y nos brindará una fiesta espléndida en breve.



ROBERTO ACELIO GUEITS NEGRÓN
Lindo y gracioso niño, hijo del estimado matrimonio Marta María Negrón y Carmelo Gueits, residentes en el Central "Palma".

de los públicos de Europa y América y también de Cuba, y a quien la prensa americana ha elogiado muy merecidamente, nos brindará por segunda vez, las delicias de su voz magnífica.

Valls, el conocido pianista de Santiago de Cuba, será el acompañante señalado.

Un completo éxito para el señor Medrano y una noche de verdadero arte.

Hacia la Habana.—En el tren de pasado Domingo, partieron para la capital de la República, el señor Julio Gárate Brú, gerente de la importante firma Mola, Barraheig y Compañía, de esta ciudad y jefe del que suscribe, en compañía de su distinguida y elegante esposa, la señora María Luisa Benítez de Gárate.

Grata estancia les deseo y un feliz regreso.

Manuel Marcos Domínguez,
Corresponsal.

De Mariano.—Onomástico.—El día 13 del presente mes celebró su fiesta onomástica, la interesante y estimada dama señora Emma Antonia Irijo de Martí.

Muchas fueron las felicitaciones y los arrobos que con tal motivo recibió, tan apreciable señora.

A esas felicitaciones, una la nuestra, muy sincera y expresiva, con nuestros votos por su eterna ventura.



ELOISA ZERVIGON CASTELLANOS Y DR. FRANCISCO IBARRA SUREI
Distinguidos jóvenes de Güines, que recientemente contrajeron matrimonio, constituyendo sus bodas un acto social muy brillante y concurrido.

Enilio Medrano.—Para el jueves de esta semana está anunciado el recital de canto de este notable tenor oriental, en el teatro "Fausto".

Medrano, que ha escuchado los aplausos

NUCLEARISITOL ROBIN

MEDICACIÓN NUCLEOPATADA ARGENTAL (Nucleosfato de Gal y de los dos metales) **ANTITUBERCULOSO, PODEROSO RECONSTITUYENTE**

COMPRIMIDOS

DOSES: 4 ó 5 comprimidos dos veces por día a las dos principales comidas, lo que hace 0.04 ó 0.08 centigramos de sulfato de galio por día.

LINFATISMO, ESCRÓFULAS TUBERCULOSIS FIEBRES PALUDOSAS CAQUEXIA de los PAISES CÁLIDOS, etc.

INYECTABLE

DOSES: 1 ó 2 ó 3 inyecciones según las instrucciones en el prospecto.

Venta al por Mayor: 19, Rue de Valenciennes, París.

SISTEMA NERVIOSO

NEUROSINE PRUNIER

RECONSTITUYENTE ENERGICO

4, Rue de la Vierge, PARIS 4 Farmacia.

IMPRESOS

Nos hacemos cargo de impresiones de papel timbrado y sobre, reglamentos, libros, esquelos mortuorios, tarjetas de bautizo, prospectos, revistas, tarjetas comerciales, etc., etc.

Arturo Serrano

TROCADERO NUMS. 89-93.

Remedio de Mimrod PARA EL ASMA

El Remedio Modelo durante 50 años. De venta en todas las farmacias.

MIMROD MANUFACTURING CO.
Unos Proprietarios
JERSEY CITY, N. J. E. U. A.

¿Padece su esposo de indigestión?

Nada causa más rápidamente disturbios en el hogar que un ataque de indigestión, y nada hay que haga desaparecer la indigestión que la Magnesia Bismurada. Ningún hombre puede estar de buen genio, ser amable y tener el entendimiento claro cuando está padeciendo constantemente del estómago a causa de acidez, gases y dolor después de comer. Si su esposo sufre del estómago, ni se ría ni le tenga lástima, ayúdele a recobrar su bienestar procurando que tenga siempre a mano Magnesia Bismurada del polvo o en pastillas. Una cucharada del polvo o dos pastillas en un poco de agua tomada después de cada comida neutraliza instantáneamente los ácidos de su estómago, que son la causa del dolor y el dolor de cabeza, ayúdele a tener a la indigestión. Magnesia Bismurada es una forma especial de Magnesia que la toman millones de personas para neutralizar la acidez del estómago y dominar rápidamente la indigestión. No es un simple Leche de Magnesia, Carbonato, Citrato ni otros preparados de magnesia. Instántese en obtener Magnesia Bismurada. Su acción es segura, rápida y eficaz, y puede obtenerse a muy poco costo en cualquier botica bien acreditada.



Sólo con desprecio trata usted su resfriado: sería preferible lo tratará con la SOLUCIÓN PAUTAUBERGE, que facilita la expectoración y aumenta el apetito y las fuerzas.

L. PAUTAUBERGE. — París y todas farmacias.

Debilitación en las Enfermedades CONVALESCENCIAS

CARNINE LEFRANCO

Jugo de Carne de Buey **CRUDA**

preparado en frío y concentrado en el vacío

De 4 a 6 cucharadas de las que se toman por día, para el alivio de la debilidad, la anemia, la falta de apetito, etc.

ESTABLECIMIENTOS FUMBUZE 39, Faubourg Saint Denis, París

RADIO

Completo surtido de aparatos y piezas de los mejores fabricantes.

DELAPORTE siempre al día.

Viajeros en O'Reilly Núm. 85 y saldrá altamente complacido.

YO LO HUBIERA SIDO

un hombre; pero... ¿por qué no se casó con otra mujer? Resulta una cosa terrible el que un hijo, que es el verdadero interesado, no tenga derecho al voto cuando se trata de escoger su padre.

—Cierto. El barón de Rothschild tendría en seguida tan gran cantidad de hijos que no sabría el número.

—Sí; ¡Pero sí, al menos, mi madre se hubiera casado con aquel de sus pretendientes de quien más dichoso pudiera sentirse hijo!... He aquí que la suerte quiso favorecerme, que fui un candidato de la fortuna, pero que un error me despojó de mis bienes y no alcancé a ser lo que debiera haber sido.

—Entonces, usted no está contento de su persona.

—¿Cómo podría estarlo? Tres veces por semana no como más que patatas. Quisiera ver lo que usted haría si se encontrase en mi lugar.

—Lo primero me lavaría.

—Déjeme usted en paz. Me he abandonado completamente, porque no tengo en mi cuerpo un solo miembro del que esté contento. Detesto mis manos porque son torpes; detesto mi cabeza, porque no puedo aprender nada; detesto hasta mis cabellos, porque son rebeldes al cepillo. ¡Ah! sé bien que mi cara no es hermosa; por eso no me lavo. No daría por mi persona, tal como yo la veo, ni una moneda de cobre... Envío a todo el mundo; envidio los trajes a los grandes señores, el talento a los sabios, la gloria a los poetas, su estatura a los buenos mozos, los brazos robustos a los obreros, la loca fortuna a los mercaderes... Envío la felicidad a los hombres casados, el porvenir a los niños judíos; envidio a todos los que saben, hacen o poseen alguna cosa, porque yo nada sé, de nada soy capaz y nada tengo. Y, sin embargo, debo cuidar de mí. A menudo, fatigado por haber garabateado demasiado, me pregunto por qué trabajo. ¿No sería mejor descuidarme, dejar que mis botas se rompieran, no desahontarme nunca mi chaqueta, no comer más que los tronchos de col que tiran en el mercado? ¿Por qué sentir estimación hacia mí, si no tengo ninguna razón para estimarme.

Comencé a comprender que en aquella escena había menos motivos para reír que para llorar.

—¿Pero—le dije— ¿por qué viene usted a mi casa? No puedo creer se haya tomado usted por un hijo substituido, y pretenda cambiar su situación por la mía.

—No, pero no teniendo a nadie en este gran Budapest a quien dirigirme, yo le pregunto a usted; si, por un capricho de la fortuna se encontrase usted en mi puesto, ¿qué haría?

—Venga dentro de una semana y se lo diré.

Escribió a uno de mis amigos, intendente del conde K... preguntándole si podría darme ocupación a un hombre joven e inteligente.

Al cabo de una semana mi extraño tipo había podido encontrar un empleo.

No volví a verle en dos años; oí decir que había muerto. Pero el otro día entré en mi casa. ¡Oh, milagro! Venía cuidadosamente vestido y con guantes nuevos.

—¿Hombre! ¿Cómo tan elegante?—le pregunté.

—¡Ah! me respondió con aire resuelto. —¡Soy novio!... y de una muchacha encantadora, la hija de Kasznár, que me quiere mucho.

No sabría describir el tono con que dijo: "Que me quiere mucho".

—Y ahora, ¿se cambiaría usted por el heredero del señor Cseperendy Pergó Boldizsár?

—¡Ca! ahora no me cambiaría ni por el emperador de la China!

MAURICIO JOKAI.

DE LA MULTITUD

que ha usado nuestra preparación o que la está usando en la actualidad, jamás hemos sabido de ninguno que no haya quedado satisfecho del resultado. No pretendemos nada que no haya sido ampliamente justificado por la experiencia. Al recomendarla a los enfermos no tenemos más que hacer referencia a sus méritos. Se han obtenido grandes curaciones y de seguro que se obtendrán muchas más. No hay y podemos asegurarle honradamente, ningún otro medicamento que pueda emplearse con mayor fe y confianza. Alimenta y sostiene las fuerzas del enfermo durante esos períodos en que falta el apetito y los alimentos no pueden digerirse. Para evitar las falsificaciones ponemos esta marca en cada botella de la



"Preparación de Wampole" y sin ella ninguna es legítima. Es tan sabrosa como la miel y contiene una solución de un extracto que se obtiene de Hígados Puros de Bacalao, combinados con Jarabe de Hipofosfitos Compuesto y Extracto Flúido de Cerezo Silvestre. Eficaz desde la primera dosis. El Dr. G. Custodio, de la Habana, dice: "Por espacio de muchos años he venido prescribiendo la Preparación de Wampole, habiendo tenido ocasión de comprobar muchas veces sus propiedades altamente tónicas y restauradoras." La original y genuina Preparación de Wampole, es hecha solamente por Henry K. Wampole & Cia., Inc., de Filadelfia, E. U. de A., y lleva la firma de la casa y marca de fábrica. Cualquiera otra preparación análoga, no importa por quien esté hecha, es una imitación de dudoso valor. En las Boticas.

Gastritis Gastro-Enteritis de los Niños Pápaina

Poder Digestivo Energico

ELIXIR - JARABE - VINO TROUETTE-PERRET

15, Rue des Immeubles-Industriels, París

PUREZA DEL CUTIS

—LAV ANTISEPTICO—

LA LECHE ANTEFÉLICA ó Leche Candés

pura ó mezclada con agua, disipa PEGAS, LENTÍAS, TEPAS BOLEADA, BAMPULLOS, TEPAS BARROSA, ARRUGAS PRECOSES, ERECCIONES, ROJECES.

Pura y conserva el cutis limpio y sano.

DE 1843

DE 1843

LECTURAS SOCIALES

más libros y que siga obteniendo triunfos literarios.

Para otra ocasión dejamos nuestro deseo de trazar un estudio más extenso sobre este nervioso artista, que sin sombrero, con un abultado paquete de papeles bajo el brazo y con la lumbré del talento, "verdá verdá", arrojándole en el cerebro, se nos manifiesta como un verdadero valor intelectual...

(Conste amigo Maribona, que esto no lo digo por la dedicatoria que me pusiste en el libro ni por la caricatura ofrecida...)

"Circe y el poeta"—No. vela por M. Giges Aparicio—Editorial "Mundo Latino"—Madrid, 1926.

Con Circe y el Poeta, el gran escritor en quien toda su generación reconoce un maestro renueva casi la técnica de la novela: española, mezclando la vida real y la vida fantástica en el cuadro, ya para siempre perdido, del París que precedió a la gran guerra.

Ciges Aparicio ha dado en "El cotidiano" el libro más trágico de toda la literatura española, libro perdurable, que pasará muy pronto a ser eslabón de hierro evidente que continúa la gloriosa cadena de nuestros clásicos. En Circe y el Poeta la nota es otra, otra el ambiente; pero la observación, el estilo justo, de una sobriedad tan alejada de la seguridad como de la retórica, y el interés constante de la fábula revelan que el autor está en la plenitud de su talento. Ningún libro sobre París ofrece tan vastas y hondas perspectivas como éste: las vidas apasionadas que teje en la novela a las que se unen de tiempo en tiempo otras reales de todos conocidos, están evocadas con ese trazo firme y ese aliento a la vez fuerte, tierno y siempre humano, que dan a todo lo que produce este escritor un acento de verdad y de arte no sujeto a modas.

No es posible leer una página sin sentirse arrastrado por la curiosidad y la simpatía hasta el final del libro, no es posible dejar de sonreír y de suspirar muchas veces ni de conmoverse ante el infortunio del protagonista. Como en todas las narraciones sentimentales y escritas por un artista grande, en "Circe y el Poeta" se refleja toda la vida. No será, pues, posible que libro de este interés pase inadvertido a cuantos se interesan por la sensibilidad y las buenas letras.

Libros recibidos y de los cuales nos ocuparemos en breve:
De los ritmos libres, por Jesús L. Silvero
Revelación, por Pedro J. Concello
O mía o de nadie, por Barriopecho
Parnaso salvadoreño, por Salvador L. Erazo.
Almas en penas, por Carrasquillo Mallarino.

Rafael U. GONZALEZ

la, fué un nuevo motivo de orgullo para sus organizadores, pues alcanzó un verdadero triunfo. Numerosa y selecta concurrencia asistió, entre las que predominaba el elemento femenino. Reinó la alegría más franca, bailándose hasta bien entrada la tarde.

Reciba la Directiva nuestra expresión más honda de felicitación por el éxito obtenido y muy especialmente su prestigio Presidente el señor Diego Gastardi.

Maribona.
El compañero estimadísimo y genial artista acaba de inaugurar una exposición de sus mejores obras, en los salones de la Asociación de Pintores y Escultores.

Entre sus mejores y más brillantes trabajos se puede ver un retrato de Mme. Marie Lerey de Lesca, esposa del director de la Revue de l'Amérique Latine, de París.

Hortensia Justiniani y Enrique G. San Miguel.
En la iglesia del Angel se celebró la boda de la gentil señorita Hortensia Justiniani y el joven Enrique García San Miguel.

Muy interesante la novia. Ataviada con gusto y con elegancia lucía un ramo lindísimo, confeccionado en el jardín "El Clave".

El respetable caballero Antonio García San Miguel, padre de Enrique, fué el padrino de la boda. Y la madrina, la distinguida señora Hortensia Ricard viuda de Justiniani, madre de la encantadora desposada.

Testigos: Por la novia, los señores Francisco García San Miguel, Pascual Alba, Manuel Cueto y el conocido comisionista y amigo muy estimado Pancho García, hermano del novio.

A su vez actuaron como testigos de éste el doctor Alfredo Jiménez Anley y los señores Francisco Vilaverde, Mariano Guas y Francisco Diez.

Al "genio" "San German", en Santiago de Cuba, van los nuevos esposos a disfrutar de su luna de miel.

Por su eterna felicidad hacemos votos muy fervientes.

"Smart Club".
Esta simpática sociedad celebró un amado baile la pasada semana en la elegante residencia de los esposos. Rueda-Valdes.

Se vió concurridísimo.

"Fausto".
El teatro elegante, que con tanto acierto administra el culto joven y buen amigo Alberto Mora, se ve de día en día más concurrido.

El jueves pudimos ver entre la selecta concurrencia a las señoras Nena Ariosa de Cárdenas, Mercedes Montalvo de Martínez, Amelia Itacardi de Delfin, Nena Díaz de García, Mercedes Cruellas de Santeiro, Nena Aguilera de Estévez, Mimi Cuadra de Lombard, Graziella Ruiz de Brandt, María Díaz Martínez de Palomino, Ofelia Saladrigas de Bosquet.

Lola Valdés Fauly de Ruz, Emma Rosa del Castillo de Garmendia, Carmen Duhail de Pujol, Luz Marina del Cueto de Rosainz, Ondina de Armas de Pantin, Berta Pantin de Soto, Finita Mendoza de Cárdenas, María Cuadra de Miranda, María Teresa Beauparlín de González Mora, Candida Márquez de Urquía, Elisita Edelman de Hevia, María Teresa Zayas de Bonnet, Margarita Zayas de Cuéllar, Marietta Galindo de Cruellas, Rosalina del Cueto de González, Eulalia Vieta de Miró, Rita Pino de Lozano y la señora del Teniente Coronel Cruz Bustillo.

Señoritas: Chona Martínez, Silvia Vietes, Trini Mimó, Carmen Soto Navarro, Emma Rosa Garmendia, Emma Recio, Josefina y Ofelia Valverde y la bellísima canagüeña Obludia Porro.

Aurora García Fera, Manuella y Caruca Larriondo, Josefina Abali, Carmelina García Jaza, Carmen Soto Navarro, Consuelito Snead, Blanquita Urquía, Amanda, Marjio Leonor y Sara Solino Luz Marina Rosainz, Rosalina González, Carmelina Pujol Rosa Martell, Graciela, Ofelia y Rita María Lozano y Margarita Cuéllar.

Manuel CALZADILLA.

Fantasías, grandes fantasías!
Pero fantasías reales, que están al alcance de la lectora de menos posibles, son estas a que nos referimos. Se trata del maravilloso surtido de telas recibido últimamente por el "Bazar Inglés", la popular casa de la Avenida de Italia y San Miguel.

Creps, chifones, georgettes... En colores de nueva creación; con dibujos novísimos; y a precios tentadores...

Uno de los jardines predilectos de nuestras familias es el jardín "Elena", situado en la calle Andrés esquina a Anita, en el reparto "Naranjito".

Ello se debe a que este jardín, propiedad del señor Manuel González, realiza magníficos trabajos a precios muy económicos.

entre sus joyas

no hay una tan precio... a como...
de su cabellera. Cuál...
el mayor escrí...
todos los días...
pulo. Use

DANDERINA

Limpia, brillante y espesa el pelo instantáneamente, a la vez que lo fortalece, evita la caída y no deja salir canas.

Si tiene que usarse con tenacitas, máquelas antes el pelo con DANDERINA para evitar que se enrede y desprende. Además el rizado queda mucho mejor.

QUEVENNE

ANEMIA

DEBILIDAD, FURUNCULOS, ARIAS, GRIETAS, BARRILES, etc.

Preparado por el Dr. QUEVENNE.

UN SOLAR POR

\$3

CON EL PLAN BERENGUER

Dispón de Agua por \$5 al día.

Tel. 46348 - Habana.

Medicación Alcalina PRÁCTICA Y ECONÓMICA

Comprimidos Vichy-État

3 ó 4 comprimidos en un vaso de agua.

TODAS FARMACIAS

Directorio Profesional de "Bohemia"

MEDICOS

DR. RIGUEIRA—MEDICINA interna en general con especialidad en el artrismo, reumatismo, piel, herpes, eczemas, dermatitis, neurmatría, histeria, epilepsia, diabetes, hiperclorhidria, acidez, colitis, jaquecas, neuralgias, parálisis y demás enfermedades nerviosas. Consultas de 1 a 4.—Jueves gratis, a 1.50 pesos. Escoba, número 105, alto.

DR. J. F. MOPALES—NIRÓN Fiel y Medicina en general.—Calle 31.—Consultas de 12 a 2.—Teléfono A-7907. Domicilio particular: Habana 48.

DR. FRANCISCO J. DE VELLASCO—Enfermedades del corazón, pulmones, nerviosas, piel y venéreo-sifilíticas. Consultas: los días laborables de 12 a 2. Horas especiales, previo aviso. Salud número 34. Teléfono A-5418.

DR. POLANCO GOMEZ—MÉDICO Cirujano.—Consultas de 4 a 6 p. m.—Teléfono Liviro, San Isidoro número 5 entre Santa Emilia y Santos Suárez.—Habana.

CONSULTORIO ALEMÁN DEL DR. CONRAD WITKOP, Médico Superior de la Armada Alemana. Más de 30 años jefe en las clínicas de Berlín, Leipzig, Jena. Especialista en Cirugía General; enfermedades de señoras. Partos, vías urinarias, venéreas, Rayos X, Tratamientos eléctricos, Rayos ultra-violeta, Cytoscopia, Heteroscopia. Consultas de 9 a 11 y de 4 a 7 p. m.—San Lázaro 55 por Genios. Teléfono M-9465.

DR. JUAN GUERRA y ESTRADA.—Médico Cirujano.—Especialista en enfermedades de señoras, del pecho, estómago y Cirugía en general.—Consultas de 11 a 1, día. Mañana.—Animas número 126, bajos.—Teléfono A-4540.

DR. GASPAR E. AGRAMONTE.—Dr. de la Escuela de Nueva York.—Especialista en partos, afecciones de señoras. Consultas Rayos X y electricidad médica.—Consultas de 11 a 3, y de 7 a 8 p. m.—Camado 114, bajos.—Teléfono A-9155.—Habana.

DR. MANUEL RAMIREZ RAMÍREZ.—Consultas de 3 a 5, día. Fagn. San Francisco Núm. 11, calle Jervilla y San Lázaro. Tel. U-3645 y U-2580.

DR. BIENVENIDO GIROUD.—Medicina interna. Operaciones de urgencia.—Enfermedades de los pulmones, electricidad médica.—Carlos III número 211, bajos.—Teléfono U-3480.

DR. PEDRO RAMOS PILOTO.—Casadrieta de la "Escuela de Medicina".—Ex-interno del Hospital "Mercedes".—Medicina interna. Especialidad: Vías urinarias y trastornos de nutrición. Consultas de 1 a 3. Lunes, miércoles y viernes: Epido 31. Teléfono A-1555.—Martes, Jueves: Sábados: Jervilla 41.—Teléfono U-4588.

DR. PEDRO A. BOSCH.—MEDICINA y Cirugía.—Con preferencia, partos, enfermedades de niños, del pecho y sangre. Consultas de 3 a 4. Aguas 17.—Teléfono A-6488.

CURACIONES POR CONTRAION—Sistema "Althaus".—Neurastenia, enfermedades de estómago, impotencia, pérdidas seminales, asma, anemia, parálisis y muchas otras enfermedades nerviosas tenidas como incurables.—San Lázaro 162, entrada por Blanco.—Teléfono A-9556.

DR. M. HERNANDEZ KAKTA.—Enfermedades del pecho. Rayos X.—Consultas de 2 a 5.—San Nicolás 132, bajos.—Teléfono A-8266.

INSTITUTO DE BELLEZ DE MADAME LUCIE.—Especialistas en cirugía estética, rejuvenecimiento, curis heraje facial científico, sólo por un más científico especialista de Alemania y París. De regreso de Europa se ha trasladado de Animas 101 a Manrique 126.—Teléfono A-9529.—Consultas de 10 a 12 y de 3 a 6.

TRATAMIENTO ESPECIAL contra la caída del cabello, grasa e irritaciones, caspa y tina y todas las enfermedades de cuero cabelludo. Existen en nuestro poder testimonios de los resultados de nuestros modernos tratamientos. Tratamiento especial, peso, Corondado Alarcón, un peso, Corondado Alarcón en todos los estilos por expertos petiqueros y peluqueros. cincuenta centavos. Especialidad en peinados de niños, lavado de cabeza, secura cutáneas; manicura, etc. Para los señores, del cabello se emplean tinturas elaboradas por la madame y se garantizan. La clientela de día puede ser atendida los días festivos. Postizos de arte con cabellos de primera calidad y elaboración que se atiende los días festivos. Postizos de arte con cabellos de primera calidad y elaboración que se atiende los días festivos. Postizos de arte con cabellos de primera calidad y elaboración que se atiende los días festivos.

DR. RAFAEL REINEKE.—Cirujano Dentista.—Especialista en Ortodoncia y corrección de las anomalías de la posición de los dientes.—Horas de consultas, de 8 a 11 a. m. y de 2 a 4 p. m.—San Lázaro 184, altos. Teléfono M-7151.

CORPORACION CLINICA

TENIENTE REY 78.

TELEFONOS A-7913 y M-3164

Tratamiento de las enfermedades dadas por MEDICINA ESPECIALISTA EN ENFERMEDADES DE SEÑORAS, del pecho, estómago y Cirugía en general.—Consultas de 11 a 1, día. Mañana.—Animas número 126, bajos.—Teléfono A-4540.

Tratamiento de las enfermedades dadas por MEDICINA ESPECIALISTA EN ENFERMEDADES DE SEÑORAS, del pecho, estómago y Cirugía en general.—Consultas de 11 a 1, día. Mañana.—Animas número 126, bajos.—Teléfono A-4540.

Tratamiento de las enfermedades dadas por MEDICINA ESPECIALISTA EN ENFERMEDADES DE SEÑORAS, del pecho, estómago y Cirugía en general.—Consultas de 11 a 1, día. Mañana.—Animas número 126, bajos.—Teléfono A-4540.

Tratamiento de las enfermedades dadas por MEDICINA ESPECIALISTA EN ENFERMEDADES DE SEÑORAS, del pecho, estómago y Cirugía en general.—Consultas de 11 a 1, día. Mañana.—Animas número 126, bajos.—Teléfono A-4540.

Tratamiento de las enfermedades dadas por MEDICINA ESPECIALISTA EN ENFERMEDADES DE SEÑORAS, del pecho, estómago y Cirugía en general.—Consultas de 11 a 1, día. Mañana.—Animas número 126, bajos.—Teléfono A-4540.

Tratamiento de las enfermedades dadas por MEDICINA ESPECIALISTA EN ENFERMEDADES DE SEÑORAS, del pecho, estómago y Cirugía en general.—Consultas de 11 a 1, día. Mañana.—Animas número 126, bajos.—Teléfono A-4540.

Tratamiento de las enfermedades dadas por MEDICINA ESPECIALISTA EN ENFERMEDADES DE SEÑORAS, del pecho, estómago y Cirugía en general.—Consultas de 11 a 1, día. Mañana.—Animas número 126, bajos.—Teléfono A-4540.

Tratamiento de las enfermedades dadas por MEDICINA ESPECIALISTA EN ENFERMEDADES DE SEÑORAS, del pecho, estómago y Cirugía en general.—Consultas de 11 a 1, día. Mañana.—Animas número 126, bajos.—Teléfono A-4540.

VIENTRE PENUDO Y ABULTADO no sólo es ridículo sino perjudicial porque las grasas invaden las paredes del corazón, impidiendo su funcionamiento; nuestra fórmula especial, reduce, suspende haciendo eliminar las grasas hasta llegar a dar al cuerpo su forma normal. **RISON FLOTAN**, Te, Descenso del estómago, Hernias, Desviación de la columna vertebral, Pie zambo y toda clase de imperfecciones. Embar P. Muñoz, Ortopista especialista de Alemania y París. De regreso de Europa se ha trasladado de Animas 101 a Manrique 126.—Teléfono A-9529.—Consultas de 10 a 12 y de 3 a 6.

DENTISTAS

NUOVO GABINETE DENTAL.—El Dr. Arturo Alborn pone a la disposición del público en general su nuevo Gabinete Dental sito en Neptuno y Gervasio. Allí encontrará usted garantía, economía y rapidez, pues son las tres cualidades que lo enaltecen como Dentista graduado de las Facultades de Baltimore y de la Habana.—Consultas de 8 a. m. a 9 p. m.

DR. RAFAEL REINEKE.—Cirujano Dentista.—Especialista en Ortodoncia y corrección de las anomalías de la posición de los dientes.—Horas de consultas, de 8 a 11 a. m. y de 2 a 4 p. m.—San Lázaro 184, altos. Teléfono M-7151.

DR. AMPARO SOBRAL DE LEDON.—Cirujano Dentista. TELAJILLA 16, ALTOS. Teléfono A-4510. Consultas de 5 a 7 p. m.

DR. JOSE F. CLEMENTE.—Cirujano Dentista. Consultas de 8 a 10 y de 2 a 5.—San Miguel 183-C, bajos, Teléfono U-3500.

DR. GUSTAVO BALL-LOVE.—Cirujano Dentista. Especialista en extracciones. Consultas diarias. San Lázaro 142, bajos, esquina a Manrique, Habana.—Teléfono M-9741.

DR. MARIANO FERNANDEZ.—Cirujano Dentista.—Consultas de 1 a 4.—Lealtad 24, altos.—Teléfono A-9293.

DR. ALFREDO CARNOT.—Cirujano Dentista.—Consultas de 8 a. m. a 8 p. m.—Habana 165.

DR. MARIO MASSES VARELA.—Cirujano Dentista.—San Lázaro e Industria. Edificio "Gutiérrez". Consultas de 2 a 6.—Teléfono M-7235.

DR. ERNESTO ROMAGOSA.—Cirujano Dentista.—Especialista en Puñales y Coronas.—Teléfono A-9792. Consultas de 9 y media a 1.—Consultado 19, Habana.

DR. MARIO A. DEL PINO.—Cirujano Dentista. Hora fija para los pacientes.—Consultas de 9 a 11 y de 2 a 4 p. m.—Animas 88, bajos.—Teléfono M-2499.

DR. MANUEL GUERRERO PÉREZ.—Cirujano Dentista de las Universidades de México y de la Habana.—Especialidad en extracciones, restauración de oro y porcelana.—Horas de consultas: De 9 a 12 y de 2 a 7. Horas especiales a quién lo solicite. Trocadero 48, entre San Nicolás y Galiano.—Teléfono M-6385, Habana.

DR. ABELARDO V. JIMENEZ.—Cirujano Dentista.—O'Kelly 80, altos. Teléfono A-3891, Habana.

COMADRONAS

BIENVENIDA MONTALVAN.—Comadrona Facultativa.—Con 16 años de práctica. En el Hospital Civil y en la ciudad de Cienfuegos.—Ex-interna de la Clínica "Baptista" de esta capital. Últimos procedimientos científicos. Análisis de orina. Inyecciones.—Consultas: de 2 a 5 p. m.—Reina 106.—Teléfono M-2946, Habana.

FLORINDA SANTA CRUZ DE OVIEDO, viuda de Jaguarez.—Partos.—Suárez 31, ALTOS o Suárez 47, (bajos).—Teléfono M-5539.

HERMINIO HERRERA.—Comadrona.—Fernandina 53.—Consultas: De 2 a 4 p. m. Teléfono M-2600.

MARIA L. JOSEFA VILLALBA.—Comadrona Facultativa. Consultas de 1 a 4 p. m. Precios convencionales. Gratis para los pobres. Porvenir número 1, entre Habana y Compostela. Teléfono M-4098.

VIARIOS

ABOGADOS Y NOTARIOS
DR. MAHMO DIAZ IRIZAR.—Abogado.—Director de la Oficina de la Unión Internacional Americana para la protección de Marcas de Fábricas y de Comercio.—Trocadero 55.—Habana.—Teléfono A-3538.

JARDIN "LA MAGNOLIA".—De Jaime Maxeno y Cia.—Experto en toda clase de trabajos florales.—Aguila 105 entre San Miguel y San Rafael.—Teléfono M-8973.

MARGARITA R. A. H. M.—Expecta alemana, ex-trabajadora de la Casa de Lorena, ofrece sus servicios a domicilio y en su casa por turnos. Masaje general y particular.—Tratamiento de la cara, Fricción de la cabeza.—Masaje y pedicura.—Neptuno 170, Dept. 104.—Teléfono A-7612. Hay elevador.

DR. RICARDO ILLA Y VILLAR.—Abogado y Notario.—San Nicolás 50, altos.—Teléfono A-9050.—Habana.

INSTITUTO DE BELLEZA DE LA PLANA.—Vendôme, París, en la HABANA. MADAME HENRIETTE. Experta Discípula con Diploma de Madame Marie Valentin. Método científico para conservar la juventud y la Belleza femenina.—Masajes, Tratamientos contra las imperfecciones del cutis: manchas, pecas, etc., y contra deformación del rostro.—Procedimiento nuevo y exclusivo para aclarar el color del cutis trigueño o amarillo.—Aparatos ultra-modernos. Productos más afamados para la belleza e higiene del cutis.—Abierto diariamente, excepto los domingos de 9 a. m. a 6 y media p. m.—On par francés. English spoken.—Villages y Obispo.—Teléfono M-5525.

CONSULTAS DE 10 A 12 Y DE 3 A 6.

M. BONAFONT.—MODAS y Confecciones.—Preciosos sombreros de paja de todas clases; sombreros de piel lisos y bordados, vestidos y todo lo concerniente a modistas. Precios económicos.—Neptuno 157, entre Escobar y Gervasio. Teléfono A-3872.

CASA FERNANDEZ.—ALMACÉN de m'ebles finos y artefactos.—General Carrillo 127, ante San Rafael.—Teléfono A-5431.—Tenemos oportunidad de ofrecer a nuestros clientes, toda clase de ventajas, lo mismo en precios que en calidad. C. a la ventaja de que son construidos y dirigidos por nosotros mismos. No se olvide.—De la Casa Fernández.

"ARMANDO"

PLISADOS Y BORDADOS

VILLEGAS NUMERO 58 y 34

TELEFONO A-4285.

HABANA.

SISTEMA PARRILLA. ACADÉMICA Moderna, enseña a hacer toda clase de ropa de señoras, caballeros, niños y niñas. Desde el primer mes la disciplina puede ser aplicada en las costuras de su casa. Enseño corset, sombreros y toda clase de labores a mano. Clase a domicilio. Las horas y los vestios gratis. Clases día y noche.—Garantizo la enseñanza. Pída un informe por correo las del taller.—San Miguel 185, entre Aramburo y Soledad.—Profesora titulada: Sra. Caridad González. Day clase de dibujo y pintura artística.

TELÉFONO M-4285.

HABANA.

SISTEMA PARRILLA. ACADÉMICA Moderna, enseña a hacer toda clase de ropa de señoras, caballeros, niños y niñas. Desde el primer mes la disciplina puede ser aplicada en las costuras de su casa. Enseño corset, sombreros y toda clase de labores a mano. Clase a domicilio. Las horas y los vestios gratis. Clases día y noche.—Garantizo la enseñanza. Pída un informe por correo las del taller.—San Miguel 185, entre Aramburo y Soledad.—Profesora titulada: Sra. Caridad González. Day clase de dibujo y pintura artística.

TELÉFONO M-4285.

HABANA.

SISTEMA PARRILLA. ACADÉMICA Moderna, enseña a hacer toda clase de ropa de señoras, caballeros, niños y niñas. Desde el primer mes la disciplina puede ser aplicada en las costuras de su casa. Enseño corset, sombreros y toda clase de labores a mano. Clase a domicilio. Las horas y los vestios gratis. Clases día y noche.—Garantizo la enseñanza. Pída un informe por correo las del taller.—San Miguel 185, entre Aramburo y Soledad.—Profesora titulada: Sra. Caridad González. Day clase de dibujo y pintura artística.

TELÉFONO M-4285.

HABANA.

SISTEMA PARRILLA. ACADÉMICA Moderna, enseña a hacer toda clase de ropa de señoras, caballeros, niños y niñas. Desde el primer mes la disciplina puede ser aplicada en las costuras de su casa. Enseño corset, sombreros y toda clase de labores a mano. Clase a domicilio. Las horas y los vestios gratis. Clases día y noche.—Garantizo la enseñanza. Pída un informe por correo las del taller.—San Miguel 185, entre Aramburo y Soledad.—Profesora titulada: Sra. Caridad González. Day clase de dibujo y pintura artística.

TELÉFONO M-4285.

HABANA.

SISTEMA PARRILLA. ACADÉMICA Moderna, enseña a hacer toda clase de ropa de señoras, caballeros, niños y niñas. Desde el primer mes la disciplina puede ser aplicada en las costuras de su casa. Enseño corset, sombreros y toda clase de labores a mano. Clase a domicilio. Las horas y los vestios gratis. Clases día y noche.—Garantizo la enseñanza. Pída un informe por correo las del taller.—San Miguel 185, entre Aramburo y Soledad.—Profesora titulada: Sra. Caridad González. Day clase de dibujo y pintura artística.

TELÉFONO M-4285.

HABANA.

SISTEMA PARRILLA. ACADÉMICA Moderna, enseña a hacer toda clase de ropa de señoras, caballeros, niños y niñas. Desde el primer mes la disciplina puede ser aplicada en las costuras de su casa. Enseño corset, sombreros y toda clase de labores a mano. Clase a domicilio. Las horas y los vestios gratis. Clases día y noche.—Garantizo la enseñanza. Pída un informe por correo las del taller.—San Miguel 185, entre Aramburo y Soledad.—Profesora titulada: Sra. Caridad González. Day clase de dibujo y pintura artística.

TELÉFONO M-4285.

HABANA.

SISTEMA PARRILLA. ACADÉMICA Moderna, enseña a hacer toda clase de ropa de señoras, caballeros, niños y niñas. Desde el primer mes la disciplina puede ser aplicada en las costuras de su casa. Enseño corset, sombreros y toda clase de labores a mano. Clase a domicilio. Las horas y los vestios gratis. Clases día y noche.—Garantizo la enseñanza. Pída un informe por correo las del taller.—San Miguel 185, entre Aramburo y Soledad.—Profesora titulada: Sra. Caridad González. Day clase de dibujo y pintura artística.

TELÉFONO M-4285.

HABANA.

SISTEMA PARRILLA. ACADÉMICA Moderna, enseña a hacer toda clase de ropa de señoras, caballeros, niños y niñas. Desde el primer mes la disciplina puede ser aplicada en las costuras de su casa. Enseño corset, sombreros y toda clase de labores a mano. Clase a domicilio. Las horas y los vestios gratis. Clases día y noche.—Garantizo la enseñanza. Pída un informe por correo las del taller.—San Miguel 185, entre Aramburo y Soledad.—Profesora titulada: Sra. Caridad González. Day clase de dibujo y pintura artística.

TELÉFONO M-4285.

HABANA.

SISTEMA PARRILLA. ACADÉMICA Moderna, enseña a hacer toda clase de ropa de señoras, caballeros, niños y niñas. Desde el primer mes la disciplina puede ser aplicada en las costuras de su casa. Enseño corset, sombreros y toda clase de labores a mano. Clase a domicilio. Las horas y los vestios gratis. Clases día y noche.—Garantizo la enseñanza. Pída un informe por correo las del taller.—San Miguel 185, entre Aramburo y Soledad.—Profesora titulada: Sra. Caridad González. Day clase de dibujo y pintura artística.

TELÉFONO M-4285.

HABANA.

SISTEMA PARRILLA. ACADÉMICA Moderna, enseña a hacer toda clase de ropa de señoras, caballeros, niños y niñas. Desde el primer mes la disciplina puede ser aplicada en las costuras de su casa. Enseño corset, sombreros y toda clase de labores a mano. Clase a domicilio. Las horas y los vestios gratis. Clases día y noche.—Garantizo la enseñanza. Pída un informe por correo las del taller.—San Miguel 185, entre Aramburo y Soledad.—Profesora titulada: Sra. Caridad González. Day clase de dibujo y pintura artística.

TELÉFONO M-4285.

HABANA.

SISTEMA PARRILLA. ACADÉMICA Moderna, enseña a hacer toda clase de ropa de señoras, caballeros, niños y niñas. Desde el primer mes la disciplina puede ser aplicada en las costuras de su casa. Enseño corset, sombreros y toda clase de labores a mano. Clase a domicilio. Las horas y los vestios gratis. Clases día y noche.—Garantizo la enseñanza. Pída un informe por correo las del taller.—San Miguel 185, entre Aramburo y Soledad.—Profesora titulada: Sra. Caridad González. Day clase de dibujo y pintura artística.

TELÉFONO M-4285.

HABANA.

SISTEMA PARRILLA. ACADÉMICA Moderna, enseña a hacer toda clase de ropa de señoras, caballeros, niños y niñas. Desde el primer mes la disciplina puede ser aplicada en las costuras de su casa. Enseño corset, sombreros y toda clase de labores a mano. Clase a domicilio. Las horas y los vestios gratis. Clases día y noche.—Garantizo la enseñanza. Pída un informe por correo las del taller.—San Miguel 185, entre Aramburo y Soledad.—Profesora titulada: Sra. Caridad González. Day clase de dibujo y pintura artística.

TELÉFONO M-4285.

HABANA.

SISTEMA PARRILLA. ACADÉMICA Moderna, enseña a hacer toda clase de ropa de señoras, caballeros, niños y niñas. Desde el primer mes la disciplina puede ser aplicada en las costuras de su casa. Enseño corset, sombreros y toda clase de labores a mano. Clase a domicilio. Las horas y los vestios gratis. Clases día y noche.—Garantizo la enseñanza. Pída un informe por correo las del taller.—San Miguel 185, entre Aramburo y Soledad.—Profesora titulada: Sra. Caridad González. Day clase de dibujo y pintura artística.

TELÉFONO M-4285.

HABANA.

SISTEMA PARRILLA. ACADÉMICA Moderna, enseña a hacer toda clase de ropa de señoras, caballeros, niños y niñas. Desde el primer mes la disciplina puede ser aplicada en las costuras de su casa. Enseño corset, sombreros y toda clase de labores a mano. Clase a domicilio. Las horas y los vestios gratis. Clases día y noche.—Garantizo la enseñanza. Pída un informe por correo las del taller.—San Miguel 185, entre Aramburo y Soledad.—Profesora titulada: Sra. Caridad González. Day clase de dibujo y pintura artística.

TELÉFONO M-4285.

HABANA.

SISTEMA PARRILLA. ACADÉMICA Moderna, enseña a hacer toda clase de ropa de señoras, caballeros, niños y niñas. Desde el primer mes la disciplina puede ser aplicada en las costuras de su casa. Enseño corset, sombreros y toda clase de labores a mano. Clase a domicilio. Las horas y los vestios gratis. Clases día y noche.—Garantizo la enseñanza. Pída un informe por correo las del taller.—San Miguel 185, entre Aramburo y Soledad.—Profesora titulada: Sra. Caridad González. Day clase de dibujo y pintura artística.

TELÉFONO M-4285.

HABANA.

SISTEMA PARRILLA. ACADÉMICA Moderna, enseña a hacer toda clase de ropa de señoras, caballeros, niños y niñas. Desde el primer mes la disciplina puede ser aplicada en las costuras de su casa. Enseño corset, sombreros y toda clase de labores a mano. Clase a domicilio. Las horas y los vestios gratis. Clases día y noche.—Garantizo la enseñanza. Pída un informe por correo las del taller.—San Miguel 185, entre Aramburo y Soledad.—Profesora titulada: Sra. Caridad González. Day clase de dibujo y pintura artística.

TELÉFONO M-4285.

HABANA.

SISTEMA PARRILLA. ACADÉMICA Moderna, enseña a hacer toda clase de ropa de señoras, caballeros, niños y niñas. Desde el primer mes la disciplina puede ser aplicada en las costuras de su casa. Enseño corset, sombreros y toda clase de labores a mano. Clase a domicilio. Las horas y los vestios gratis. Clases día y noche.—Garantizo la enseñanza. Pída un informe por correo las del taller.—San Miguel 185, entre Aramburo y Soledad.—Profesora titulada: Sra. Caridad González. Day clase de dibujo y pintura artística.

TELÉFONO M-4285.

Para los dientes

La acidez bucal es una grave amenaza para la dentadura. Lo mejor para combatirla es

LECHE DE MAGNESIA de PHILLIPS

Una cucharadita en medio vaso de agua protege los dientes y mantiene sanas las encías.

No reciba substitutos. Pida siempre "PHILLIPS" que es la prescrita por Dentistas y Médicos desde hace cincuenta años.

REJONDO Y HERMANO

Compras, Alquiler y Reparación de máquinas de escribir y sumar. Inspección a domicilio. Nos trasladamos al interior para inspección mensual de su máquina. Envíenos su máquina para reparar. Nosotros pagamos el flete.

Talleres y Avisos: Al teléfono M-6665. Luz Núm. 17.—Habana. Ambrn 15 y 17.—Regla.

COLEGIO "ZALDIVAR"

Primera y Segunda Enseñanza e Ingreso en las Escuelas Normales. Clases Nocturnas para el Bachillerato, Taquígrafía, Mecanografía, Inglés, Aritmética Mercantil y Teneduría de Libro.

DIRECTOR: Dr. Juan Francisco Zaldivar. Ex-Superintendente Provincial de Escuelas, ex-Profesor de la Escuela Normal. Enseñanza racional a base de intensa acción educativa. Empleo de los métodos modernos.

Los éxitos académicos del Plantel son su más eficaz recomendación. Se admiten internatos, medio y tercio internos y externos.

Internado para señoritas. Pida prospectos.

Profesores seleccionados entre especialistas de bien ganada reputación.

10 DE OCTUBRE 652 y GETRUDIS 652 A, B y C. TELEFONO L-3908. VIBORA. — HABANA.

Profesores seleccionados entre especialistas de bien ganada reputación.

Haydée Santoyo Nodal, Cronista Social.

10 DE OCTUBRE 652 y GETRUDIS 652 A, B y C. TELEFONO L-3908. VIBORA. — HABANA.

De Provincias

D. Manguito.—Simpática boda.—En la noche del día 5 del actual, se verificó la boda de la agraciada y bella señorita Isabel Figueroa y Fundora, con el estimado joven Manuel González y Lima.

A las nueve de la noche tuvo efecto la ceremonia nupcial, en la torada de la respetable dama Clotilde Lima viuda de Fundora, abuela de Isabelina, quedando unidos en nombre de la Ley, por el digno Juez Municipal de este pueblo doctor Joaquín Barroso, asistido del inteligente Secretario Judicial señor Cerice.

Actuaron como testigos por Isabelina, el doctor Otto Obregón, distinguido abogado y por él, el rico y conocido colono señor Enrique Campos.

La ceremonia selecta y distinguida. Reseñaré en primer término a las señoras y entre ellas, a la bella y joven tía de la novia, Gregoria Fundora de Alayón, Sra. Roche de Obregón, viuda de Marsito y señora viuda de Alvarez.

Señoritas: La graciosa hermanita de la novia, Marianita Figueroa, quien procedente de la urbe capitalina, llegó a este pueblo, con el único objeto de asistir a la boda de su encantadora hermana.

Angélica Alayón, la seductora trigueña; las señoritas González Lima, hermanas del novio; Fermína Fundora Lima, tía de la novia; María, Rosa y Dulce Sardiñas; "Franca" Pinto, Angélica Machado, Anita, Margot y Ernestina Pérez, Bella Valdés, María Teresa González, Gloria y Caridad Alvarez.

Caballeros: Valentín Figueroa, padre de la desposada; Remigio y Tomás Fundora, conocidos comerciantes de esta plaza y tíos de Isabelina; doctor Joaquín Barroso y Acevedo, Juez Municipal; doctor Otto Obregón, Manuel Zapico, Guadalupe Alayón, señor Cerice, Mariano Mardomingo, Ramón Hernández, F. y venido Rodríguez, Manuel Alvarez, Gabriel Pérez, Amador Sardiñas, Pedro González, Enrique Campos, Valentín Figueroa Fundora.

Fuimos obsequiados los concurrentes con finos dulces y licores. Descamamos a los felices desposados que la felicidad reine para siempre en su nuevo hogar.

El nuevo Secretario de Sanidad.—En esta localidad ha causado gran regocijo la acertada designación recaída en el doctor Francisco María Fernández, para ocupar la Secretaría de Sanidad y Beneficencia, ya que tan ilustre médico gloria y prez de la ciencia médica cubana, es altamente querido en esta provincia.

Esta resolución del honorable señor Presidente de la República, ha sido una vez más, una clara demostración de su impropia y meritoria labor gubernativa al escoger hombre de capacidad intelectual y de entereza y energía como el doctor Fernández, que son los llamados a regir los distintos departamentos de nuestro gobierno republicano.

La cronista se enaltece al consignar estas manifestaciones sinceras y felicitas por estas líneas a tan distinguida personalidad.

Visita sanitaria.—El doctor Juan Fernández Jarén, Inspector de Ingeniería Sanitaria de la Habana, ha llegado a este término, con la misión de dar instrucciones sobre la forma en que se ha de regular el servicio del abastecimiento de agua en toda la zona territorial de este Municipio, acordando que de su informe al señor Director de Sanidad, sucederán las órdenes oportunas para este importante servicio, toda vez que el suministro de agua actualmente se verifica por procedencia de los llamados pozos potables, los cuales se encuentran vigilados por el señor Jefe Local de Sanidad quien ordena a los propietarios de los mismos, la frecuente cloruración a fin de evitar la contaminación de enfermedades epidémicas por medio de tan necesario líquido para la vida, ya que debe ingerirse bacteriológicamente pura, cosa que se obtiene por la acción del cloro.

"Santa Ana"

Protege tu salud, tomando agua mineral.

50 centavos el botellón de 5 galones.

Oficinas: OBRAPIA NUMERO 33. TELEFONOS: A-6526 y A-9708.

IRRITACIÓN!

Evite a su niño las irritaciones de la piel y el malestar, refrescándolo con el

Polvo de Johnson para Niños

BIOPHORINE

FACILITA

EL ESFUERZO
MUSCULAR.

Las personas de edad deben emplear la Biophorine, así como también todos los que estén cansados y cuyas fuerzas físicas e intelectuales necesitan ser sostenidas. El uso de la Biophorine facilita toda clase de trabajos físicos, estimula el espíritu y lo sostiene en sus esfuerzos.

(Pronunciar Bioforina)
Kola Clícicofosfatada.

TONICO
DEL SISTEMA
NERVIOSO



Tres cucharadas de
café al día.

A. GIRARD. 48, Rue d'Alsacia. PARIS

¿QUIERE USTED ADQUIRIR UNA BUENA VACA SANA
Y QUE LE DE ABUNDANTE LECHE?



Manuel Robaina

VIVES NUM. 151.

HABANA.

TELEFONO A-6033.

¡MADRE!—La Castoria de Fletcher es especialmente preparada para los bebés y niños de cualquiera edad en casos de
ESTREÑIMIENTO — FLATULENCIA — COLICOS VENTOSOS Y DIARREA

Tonifica el estómago, regulariza los intestinos, ayuda a la asimilación y,

**SIN CONTENER
NARCOTICOS,**

aquieta al niño y le proporciona un sueño natural.

Recomendada por los médicos.

Para evitar imitaciones, fíjese en la firma.

Castoria



Los niños lloran porque

les den

CASTORIA

de Fletcher

Una comparación vegetal para asimilar el alimento y regularizar los estómagos e intestinos de los

PARVULOS Y NIÑOS.

La que merita, sin "to" tanto la digestión el buen humor y el descanso. No contiene opio, morfina ni mineral. **NO ES NARCÓTICA.**

Asimilación de alimentos. Evita el estreñimiento.

Señales de debilidad:
Falta de apetito,
Falta de sueño,
Falta de energía,
Falta de interés,
Falta de alegría,
Falta de vitalidad,
Falta de fuerza,
Falta de resistencia.

Es un remedio ideal para el estreñimiento, la diarrea, estado febril y pérdida del sueño que de ellos les resulta a los niños.

Por Simile de la firma de
Castoria

THE CANTON COMPANY,
NEW YORK.

En SINGAPORE, 111, ROBINSON ROAD,
ACETEE de PALMAYRINE

Friega LA CUCHILLERIA

Los cuchillos de acero y tenedores se limpian fácilmente con Sapolio. También excelente para el aluminio y demás utensilios de cocina. No deja olor o polvo desagradable.

Unos fabricantes de Sapolio
ENOCH MORGAN'S SONS CO.
Nueva York, E. U. A.
Busque la banda azul y cavallera plateada.

SAPOLIO

MARCA DE FABRICA REGISTRADA

**CHOCOLATES Y BOMBONES
"JACOBS".**

RECIBIDOS CADA 10 DIAS
FRESCOS Y DELICIOSOS
EN ESTUCHES PROPIOS PARA
REGALOS

Casa de Swan

TELEFONO A-2296.

OBISPO 55.